

● **Blueair**

User manual



Scan here to access additional product, registration, warranty information and FAQs.

Blue 3450i

User Manual
Manuel utilisateur
Manuale per l'utente
Manual del usuario
Bedienungsanleitung
Gebruikshandleiding
Podręcznik użytkownika

Kullanım Kilavuzu
Bruksanvisning
Brukerhåndbok
Käyttöohje
Brugervejledning
คู่มือการใช้งาน
Panduan Pengguna

Product name	Model number
Blue 3450i	3432111100

- Blue air purifiers are electrical appliances for indoor use only, take the necessary precautions to reduce the risk of fire, electric shock or injury.
- This appliance can be used by children aged from 8 years and above and persons with reduced physical, sensory or mental capabilities or lack of experience and knowledge if they have been given supervision or instruction concerning use of the appliance in a safe way and understand the hazards involved.
- Children shall not play with the appliance.
- Cleaning and user maintenance shall not be made by children without supervision.
- Always disconnect the appliance from the power supply before maintenance.
- Do not attempt to open or service the appliance yourself. Service must be done by the manufacturer, service agent or similarly qualified personnel using only original Blueair spare parts.
- Ensure that the power cable and the power plug are not at risk of getting damaged. To avoid hazard, a damaged power cable must always be replaced by the manufacturer, service agent or similarly qualified person.
- If the appliance is damaged or malfunctions, turn it off, disconnect it from the power supply and contact Blueair.
- The power plug must be firmly inserted in the power socket.
- When disconnecting the unit from the power supply, do not pull on the power cord, pull on the power plug.

- Use the power cable provided with your Blueair air purifier to plug directly and firmly into an appropriate, electrical outlet.
- Do not use an extension cord or a power strip. Refer to the rating label on your appliance.
- Do not alter the power plug in any way. If the plug does not fit into the outlet, contact qualified personnel to install the proper outlet.
- Do not use the included power cord for anything else but the appliance.
- Do not allow objects to enter or block the air inlets and air outlets as this can cause electric shock or damage the appliance.
- Do not place any objects on top of or directly against the appliance.
- Do not sit on, stand, climb onto or hang from the appliance.
- Keep the appliance, including the power cable, at a safe distance from heated surfaces and open fire.
- Keep the appliance and power plug away from water and other liquids.
- Keep the appliance and power plug away from chemicals such as pesticides and deodorants.
- Place the appliance on the floor. The appliance must be placed on a stable surface.
- Do not use the appliance outdoors or in wet environments such as bathrooms, laundry rooms or pool areas.

Product map

A User interface

B Air outlet

C Air quality indicator (AQI)

D Fan motor

E Noise shield

F Particle & carbon filter

G Washable fabric pre-filter

Air quality status (PM 2.5)

The air purifier has a particle sensor to measure the fine particles (PM2.5) level. The LED indicator displays air quality status in 5 colors from excellent (blue) to polluted (red).



Getting started

- 1 ON/Standby button
- 2 Fan Speed button

Indicators

- 3 Auto mode
- 4 Night mode (lowest speed setting)
- 5 Speed 1
- 6 Speed 2
- 7 Speed 3
- 8 Filter replacement
- 9 Wi-Fi

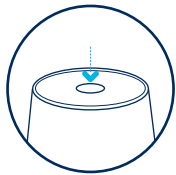
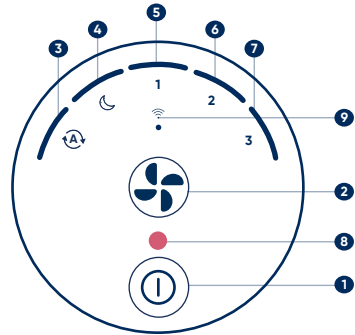

Two button control

Press the **ON/Standby button** to turn the air purifier.

Adjust the mode and the fan speed using the **Fan Speed button**.

This air purifier has a total of four fan speeds - **Night mode** being the lowest/most silent one, Speed three being the highest one.



Auto mode

Automatically adjusts the fan speed based on your indoor PM levels to ensure optimal air quality. Recommended setting.



Night mode

Lowest fan speed and fully dimmed lights.

1,2,3

Fan speeds 1-2-3

Fan speed levels which you can manually set by pressing the Fan Speed button on the interface or adjust via Blueair app.

How to use tips

Change brightness

Press the Fan Speed button and On/Standby button at the same time. Hold for three seconds.

Then, keep holding your finger on the On/Standby button and tap the Fan Speed button with the other finger to adjust brightness.

If the brightness is on the lowest level, then it will increase by one level. If the brightness is on the highest level, then it will decrease by one level.

Turn off/on Wi-Fi LED

When starting the appliance for the first time, the Wi-Fi LED will blink to signal the device is ready for pairing. After successfully connecting the appliance to the app, the Wi-Fi LED will stay solid.

If you choose not to connect the product, the Wi-Fi LED can be turned off. Long press Fan Speed button for about 5 seconds and then release. The Wi-Fi LED will stop blinking.

Step 1



Step 2



5 seconds

Enable/disable Child lock

Long press On/Standby button for about 5 seconds (until all the LEDs of the interface light up and blink once). Then release.

When the Child lock is on the air purifier will continue to operate but the speed/mode button will be locked.

Filter reset

Extra long press Fan Speed button for about 15 seconds (until all the LEDs of the interface light up for the second time and blink once). Then release.

After replacing the filter, it is required to manually conduct filter reset on the appliance. If done correctly, the red filter replacement indicator will blink three times and then disappear.

Factory reset

Extra long press On/Standby button for about 15 seconds (until all the LEDs of the interface light up for the second time and blink four times). Then release.

After factory reset, the air purifier restarts with default configuration will go into Standby mode.



5 seconds



15 seconds



15 seconds

Connect to the Blueair app

Connecting to the Blueair app allows you to control the air purifier remotely and monitor filter usage. The app offers additional functions to the air purifier.

Step 1

Download the Blueair app from the App store or Google play.

Step 2

Open the app. Create or sign into your Blueair account.

Step 3

Click on **Connect Product** and select **Blue**. Follow the instructions to complete app pairing.

First time connection tips

Make sure to turn on your air purifier. Once the Wi-Fi indicator is blinking, it is ready to be paired with your app.



Bluetooth is required for first time pairing. Turn your phone's bluetooth on and keep your phone within 3ft of the air purifier for initial pairing.



Keep your air purifier within 15 feet of your Wi-Fi router to maintain optimal connection.



Make sure you are using a visible Wi-Fi network that is not hidden. VPN (Virtual Private Network) should be deactivated while using the Blueair App.



This air purifier can only connect to 2.4 GHz Wi-Fi. If you are using a dual-band Wi-Fi router, make sure to select 2.4GHz.



Get the app



Maintenance information

Important! Turn the air purifier off and disconnect the air purifier from the power supply before maintenance.

Changing your filter

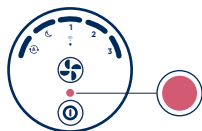

When your air purifier's indicator light turns red, it's time to change the main filter. This will occur some time between 6 and 9 months of operation, depending on usage and your air quality conditions.

Step 1

Turn off the air purifier and unplug it. Rotate the top counter-clockwise to unlock, then lift up to remove it.

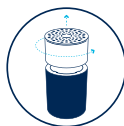

Step 2

Remove the fabric pre-filter and the noise shield.



Step 3

Use the filter handles to pull out the old filter and replace with new. Make sure to remove plastic wrapping before inserting the new filter in the appliance.

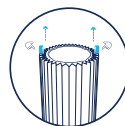

Step 4

Place the noise shield back on top of the filter. Pull up the fabric pre-filter over the filter and the noise shield. (Please ensure that the leather tag is on the upper side of the fabric pre-filter.)



Step 5

Twist the top back on and plug in the air purifier.



Step 6

Important! Turn the air purifier back on and reset the filter indicator by pressing down the Fan Speed button for 15 seconds. (until all the LEDs of the interface light up for the second time and blink once). Then release.



Cleaning your washable pre-filter

Clean your pre-filter regularly when you see dust or dirt. Vacuum the exterior of the fabric with a soft brush attachment. If the pre-filter requires a deeper clean, wash according to the instructions on the pre-filter's label. Hang to dry.

Step 1

Turn the air purifier off and unplug it. Rotate the top counter-clockwise to unlock and remove it.

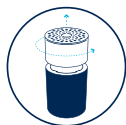

Step 2

Remove the fabric pre-filter from the noise shield and main filter.



Step 3

Wash according to instructions on the fabric pre-filter's label.



Step 4

Pull the clean pre-filter back over the noise shield and main filter.



Step 5

Please ensure that the leather tab of the pre-filter is on the upper part.



Step 6

Push the top cylinder down, rotate it clockwise to lock it.

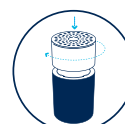

Disposal and recycling

This air purifier should be recycled as electronic waste. If you have any questions regarding the disposal of this air purifier, please contact your local waste management for best way to recycle.



Troubleshooting

Issue	Potential Cause	Try this
There is a red circle on my air purifier's panel.	It is time to change the main filter.	<ol style="list-style-type: none">1. Change filter according to the instructions in this guide.2. Reset the filter life timer: press down the fan speed button until the red light disappears (15 seconds).
My air purifier is making too much noise.	Air purifiers that are set on a high-speed level produce more noise because they function at faster rates.	Set a lower fan speed. The air purifier should be quieter.
	The plastic sealing is still on the filter.	<ol style="list-style-type: none">1. Remove the main filter according to the instructions in this guide.2. Make sure that the plastic cover is removed from the filter.
	If the main filter or pre-filter are clogged or dirty, the engine might not get sufficient airflow, which may result in increased noise levels.	Unplug your air purifier and vacuum the air purifier and its fabric pre-filter from the outside with a soft brush attachment. Clean the fabric pre-filter in the washing machine. Replace the main filter when your filter indicator turns red.
I cannot connect my air purifier.	The air purifier is too far from your phone and router during the set up.	<ol style="list-style-type: none">1. Ensure that your phone, air purifier and Wi-Fi router are in the same room and in close distance during initial set up (follow the app for exact distance instructions). Once you have successfully paired your air purifier you can place it at your desired location.2. Make sure that your air purifier is plugged in and powered on.
	The Blueair App is not up to date.	Open your App Store in your phone and ensure you have the latest Blueair app version.
	The router is not on or has no connection. The router is not using a standard connection.	Ensure the following before trying to connect your product again: <ol style="list-style-type: none">1. Internet is currently running2. You are using a 2.4Ghz network.3. Deactivate VPN.
	Bluetooth is deactivated.	Ensure Bluetooth is enabled in your smartphone's settings.

Issue	Potential Cause	Try this
My air purifier has lost connection.	Temporary Wi-Fi disturbances. New Wi-Fi settings or router.	If your air purifier does not re-connect by itself after a few minutes: <ol style="list-style-type: none">1. Open the Blueair app.2. Select your air purifier and go to Product Settings.3. Delete the air purifier.4. Go back to the home screen and select "Connect Product". Follow the connection instructions on the product.
My indoor air quality is not improving.	Indoor air quality is polluted. Air quality sensors are dusty and showing incorrect levels.	<ol style="list-style-type: none">1. Disconnect the power cable from the wall outlet and wait approximately 30 seconds2. Make sure that there are no objects or dust around the air quality sensors at the back of the air purifier.3. Reconnect the power cable.4. Press the power button. If the air quality does not improve with the use of the air purifier and with ventilation, please contact us.

For more information and troubleshooting tips, please check the Support page on www.blueair.com

Nom du produit**Numéro de modèle**

Blue 3450i

3432111100

- Les purificateurs d'air Blue sont des appareils électriques destinés à un usage à l'intérieur uniquement. Prenez les précautions nécessaires pour réduire le risque d'incendie, de choc électrique ou de blessures.
- Cet appareil peut être utilisé par des enfants à partir de 8 ans et des personnes présentant des capacités physiques, sensorielles ou mentales réduites, ou un manque d'expérience et de connaissances, uniquement sous surveillance ou s'ils reçoivent des consignes concernant l'utilisation en toute sécurité de l'appareil, et qu'ils comprennent les dangers impliqués.
- Les enfants ne doivent pas jouer avec l'appareil.
- Le nettoyage et l'entretien ne doivent pas être effectués par des enfants sans surveillance.
- Débranchez toujours l'appareil avant son entretien.
- N'essayez pas d'ouvrir l'appareil ou d'en faire l'entretien vous-même. L'entretien doit être effectué par le fabricant, un agent de service ou du personnel disposant d'une qualification du même type, uniquement avec des pièces de rechange Blueair d'origine.
- Assurez-vous que le câble et la prise d'alimentation ne risquent pas d'être endommagés. Pour éviter tout danger, un câble électrique endommagé doit toujours être remplacé par le fabricant, un agent de service ou une personne disposant d'une qualification du même type.
- Si l'appareil est endommagé ou fonctionne mal, éteignez-le, débranchez-le et contactez Blueair.
- La fiche doit être fermement insérée dans la prise de courant.
- Pour débrancher l'appareil, tirez sur la prise plutôt que sur le cordon d'alimentation.
- Branchez le câble d'alimentation fourni avec votre purificateur d'air Blueair directement et fermement sur une prise électrique adaptée.

- N'utilisez pas de rallonge ou de prise multiple. Veuillez vous référer à la plaque signalétique de votre appareil.
- Ne modifiez la prise électrique d'aucune manière. Si la fiche ne rentre pas dans la prise, veuillez faire appel à du personnel qualifié pour installer la prise appropriée.
- N'utilisez le cordon d'alimentation inclus qu'avec cet appareil.
- Ne laissez pas d'objets pénétrer dans les entrées et les sorties d'air ou les obstruer, car ils risquent de causer une décharge électrique ou d'endommager l'appareil.
- Ne placez aucun objet sur l'appareil ou directement contre.
- Ne vous asseyez pas, ne vous tenez pas debout ou ne montez pas sur l'appareil, et ne vous y suspendez pas non plus.
- Gardez l'appareil, y compris le câble d'alimentation, à une distance de sécurité des surfaces chauffées et du feu nu.
- Tenez l'appareil et la prise électrique à l'écart de l'eau et d'autres liquides.
- Tenez l'appareil et la prise électrique à l'écart des produits chimiques, tels que les pesticides et les désodorisants.
- Placez l'appareil sur le sol. L'appareil doit être placé sur une surface stable.
- N'utilisez pas l'appareil à l'extérieur ou dans des environnements humides comme les salles de bains, les buanderies ou les piscines.

Plan du produit

A Interface utilisateur

B Sortie d'air

C Indicateur de la qualité de l'air

D Moteur de ventilateur

E Silencieux

F Filtre à particules et à
charbon

G Préfiltre en tissu lavable

État de la qualité de l'air (PM 2.5)

Le purificateur d'air a un capteur de particules pour mesurer le niveau de particules fines (PM2.5). L'indicateur LED affiche l'état de la qualité de l'air en 5 couleurs allant d'excellent (bleu) à très pollué (rouge).



Démarrer

1 Bouton Marche/Veille

2 Bouton de vitesse du flux d'air

Indicateurs

3 Mode automatique

4 Mode nuit (vitesse la plus basse)

5 Vitesse 1

6 Vitesse 2

7 Vitesse 3

8 Remplacement du filtre

9 Wi-Fi

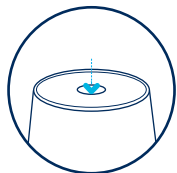
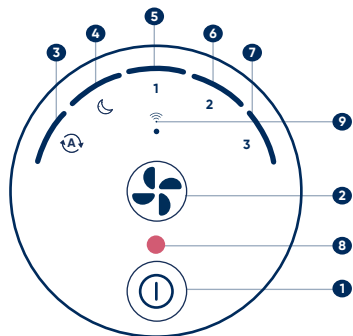

Commande à deux boutons

Appuyez sur le **bouton Marche/Veille** pour allumer le purificateur d'air.

Réglez le mode et la vitesse du débit d'air à l'aide du bouton de vitesse du flux d'air.

Ce purificateur d'air a un total de quatre vitesses de ventilateur - le mode nuit étant la plus basse et plus silencieuse, la vitesse trois étant la plus élevée.



Mode automatique

Ajuste automatiquement la vitesse du ventilateur à partir de votre niveau intérieur de PM2.5 pour garantir une qualité d'air optimal. Paramètre recommandé.



Mode nuit

Vitesse de ventilateur la plus basse et lumières entièrement tamisées.

1,2,3

Vitesses du ventilateur 1-2-3

Niveaux de vitesse du ventilateur que vous pouvez définir manuellement en appuyant sur le bouton de vitesse du ventilateur sur l'interface ou en réglant la vitesse via l'application Blueair.

Astuces d'utilisation

Modifier la luminosité

Appuyez sur le bouton de bouton de vitesse du flux d'air et sur le bouton de Marche/ Veille en même temps. Maintenez pendant trois secondes

Ensuite, continuez à tenir votre doigt sur le bouton Marche/Veille et appuyez sur le bouton de bouton de vitesse du flux d'air avec l'autre doigt pour régler la luminosité.

Si la luminosité est au niveau le plus bas, alors il augmentera d'un niveau. Si la luminosité est au plus haut niveau, alors il diminuera d'un niveau.

Turn off/on Wi-Fi LED

Lors de la mise en marche de l'appareil pour première fois, le voyant Wi-Fi clignotera pour signaler que l'appareil est prêt pour l'appairage. Après avoir réussi à connecter le l'appareil à l'application, le voyant Wi-Fi restera solide.

Si vous choisissez de ne pas connecter le produit, le voyant Wi-Fi peut être éteint. Appuyez longuement sur le bouton Fan Speed pendant environ 5 secondes, puis relâchez-le. Le voyant Wi-Fi cesse de clignoter.

1ère étape



2ème étape



5 secondes

Activer/désactiver la sécurité enfant

Appuyez longuement sur le bouton Marche/Veille pendant environ 5 secondes (jusqu'à ce que toutes les LEDs de l'interface s'allument et clignent une fois). Puis, relâchez. Lorsque la sécurité enfant est activée, le purificateur continue à fonctionner mais le bouton vitesse/mode verrouillé.



5 secondes

Indicateur de remplacement du filtre

Appuyez longuement sur le bouton de vitesse du flux d'air pendant environ 15 secondes (jusqu'à ce que toutes les LEDs de l'interface s'allument pour la seconde fois et clignent une fois). Puis, relâchez. Après avoir remplacé le filtre, il est nécessaire d'effectuer manuellement la réinitialisation de l'indicateur de remplacement du filtre. Une fois la réinitialisation effectuée, l'indicateur rouge de remplacement du filtre clignote trois fois puis disparaît.



15 secondes

Réinitialisation de votre appareil

Appuyez longuement sur le bouton Marche/Veille pendant environ 15 secondes (jusqu'à ce que Les LEDs de l'interface s'allument pendant la deuxième fois et clignote quatre fois). Puis, relâchez.

Après avoir réinitialiser l'appareil, le purificateur d'air redémarre avec la configuration par défaut et passe en mode veille.



15 secondes

Connectez-vous à l'application Blueair

La connexion à l'application Blueair vous permet de contrôler le purificateur d'air à distance et de surveiller l'état de l'utilisation du filtre. L'application propose des fonctions supplémentaires à utiliser avec votre purificateur.

1ère étape

Téléchargez l'application Blueair depuis l'App Store ou Google Play.

2ème étape

Ouvrez l'application. Créez un compte ou connectez-vous à votre compte Blueair.

3ème étape

Cliquez sur "Connecter le Produit" et sélectionnez Blue. Suivez les instructions pour compléter la connexion à l'application

Conseils pour la première connexion

Assurez-vous d'allumer votre purificateur d'air. Une fois que l'indicateur Wi-Fi clignote, il est prêt à être jumelé avec votre application.



La fonction Bluetooth est nécessaire pour la première connexion. Activez la fonction Bluetooth sur votre téléphone et gardez votre téléphone à moins de 3 pieds du purificateur d'air pendant la première connexion.

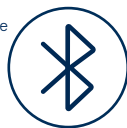

Gardez votre purificateur d'air à moins de 15 pieds de votre routeur Wi-Fi pour maintenir une connexion optimale.



Assurez-vous que vous utilisez un réseau Wi-Fi visible (réseau qui n'est pas caché). Tout VPN (réseau virtuel privé) doit être désactivé lors de l'utilisation l'application Blueair.



Ce purificateur d'air peut se connecter uniquement à un réseau 2.4 Wi-Fi GHz. Si vous utilisez un routeur mixte (2.4 et 5 GHz), assurez-vous de sélectionner le réseau 2,4 GHz.



Informations d'entretien

Important! Éteignez le purificateur d'air et débranchez-le de l'alimentation électrique avant l'entretien.

Changer votre filtre

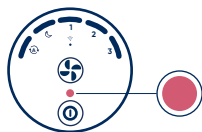

Lorsque le voyant de votre purificateur d'air devient rouge, il est temps de changer le filtre principal. Cela se produit après 6 à 9 mois de fonctionnement, selon l'utilisation et les conditions de la qualité de l'air.

Étape 1

Éteignez le purificateur d'air et débranchez-le. Tourner le haut dans le sens inverse des aiguilles d'une montre pour déverrouiller, puis soulever pour le retirer.

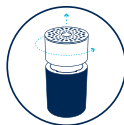

Étape 2

Retirer le préfiltre en tissu et le silencieux.



Étape 3

Utilisez les poignées du filtre pour sortir l'ancien filtre et le remplacer avec un nouveau. Assurez-vous d'enlever le plastique d'emballage du nouveau filtre avant insertion dans l'appareil.

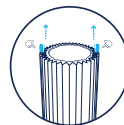

Étape 4

Placer le silencieux au dessus de filtre. Tirez le préfiltre en tissu sur le filtre et le silencieux. (Assurez-vous que l'étiquette en cuir soit sur le côté extérieur du préfiltre en tissu).



Étape 5

Refermez le purificateur en tournant le haut du cylindre dans le sens des aiguilles d'une montre. Branchez le purificateur.

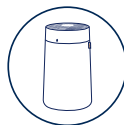

Étape 6

Important! Allumez le purificateur d'air et réinitialiser l'indicateur du filtre en appuyant sur le bouton de vitesse du flux de l'air pendant 15 secondes. (jusqu'à ce que toutes les LEDs de l'interface s'allument pour la deuxième fois et clignotent une fois). Puis, relâchez.



Nettoyage de votre préfiltre

Nettoyez régulièrement votre préfiltre lorsque vous voyez de la poussière ou de la saleté. Aspirez l'extérieur du tissu avec la brosse douce de votre aspirateur. Si le préfiltre nécessite un nettoyage en profondeur, lavez-le conformément aux instructions figurant sur l'étiquette du pré-filtre. Pendre pour sécher.

Étape 1

Éteignez le purificateur d'air et débranchez-le. Tourner le haut dans le sens inverse des aiguilles d'une montre pour déverrouiller, puis soulever pour le retirer.



Étape 2

Retirer le préfiltre en tissu et le silencieux.



Étape 3

Lavez conformément aux instructions figurant sur l'étiquette du préfiltre.



Étape 4

Disposez le préfiltre propre autour du silencieux and du filtre principal.



Étape 5

Assurez-vous que l'étiquette en cuir soit sur le côté extérieur du préfiltre en tissu.



Étape 6

Poussez le haut du cylindre vers le bas et tournez-le dans le sens des aiguilles d'une montre pour refermer le purificateur.

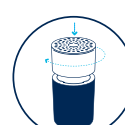

Élimination et recyclage

Ce purificateur d'air doit être recyclé en tant que déchet électronique. Si vous avez des questions concernant l'élimination de ce purificateur d'air, veuillez contacter les autorités locales ou votre revendeur Blueair et demander la méthode de recyclage correcte.



Product name	Model number
---------------------	---------------------

Blue 3450i	3432111100
------------	------------

- I purificatori d'aria sono apparecchi elettrici destinati esclusivamente all'uso in interni: prendere tutte le precauzioni necessarie per ridurre il rischio di incendi, scosse elettriche o lesioni.
- Questo apparecchio può essere utilizzato anche dai bambini a partire da 8 anni d'età e da persone con capacità fisiche, sensoriali o mentali ridotte oppure prive di esperienza e conoscenza, a patto che abbiano ricevuto la supervisione o le istruzioni riguardanti l'uso sicuro dell'apparecchio e capiscano i possibili pericoli implicati.
- I bambini non devono giocare con l'apparecchio.
- Gli interventi di pulizia e manutenzione eseguibili dagli utenti non devono essere effettuate da bambini senza un'adeguata supervisione.
- Scollegare sempre l'apparecchio dall'alimentazione prima degli interventi di manutenzione.
- Non tentare di aprire o riparare personalmente l'apparecchio. Le riparazioni devono essere eseguite dal produttore, dall'agente appositamente addetto o da personale altrettanto qualificato, utilizzando esclusivamente ricambi originali Blueair.
- Assicurarsi che il cavo d'alimentazione e la spina non siano a rischio di danneggiamento. Per evitare pericoli, un cavo d'alimentazione danneggiato deve sempre essere sostituito dal produttore, dall'agente appositamente addetto oppure da un'altra persona altrettanto qualificata.
- Se l'apparecchio è danneggiato oppure non funziona correttamente, è necessario spegnerlo, scollegarlo dall'alimentazione e contattare Blueair.
- La spina deve essere inserita saldamente nella presa a parete.
- Quando l'apparecchio viene scollegato dall'alimentazione, estrarre la spina dalla presa evitando di tirare il cavo d'alimentazione.

- Utilizzare il cavo d'alimentazione in dotazione al purificatore d'aria Blueair per collegare l'apparecchio direttamente e saldamente a una presa elettrica appropriata.
- Evitare di utilizzare una prolunga o una presa multipla. Consultare l'etichetta dei valori nominali sull'apparecchio.
- Non alterare la spina in alcun modo. Se la spina non entra correttamente nella presa, contattare un elettricista qualificato per installare una presa appropriata.
- Utilizzare il cavo d'alimentazione in dotazione esclusivamente per l'apparecchio.
- Evitare che oggetti di qualsiasi tipo penetrino nelle prese d'ingresso e d'uscita dell'aria oppure blocchino tali prese, in quanto potrebbero provocare scosse elettriche o danneggiare l'apparecchio.
- Non posizionare alcun oggetto sopra l'apparecchio o direttamente contro di esso.
- Non sedersi o stare in piedi sull'apparecchio, né arrampicarsi o appendersi a esso.
- Mantenere l'apparecchio, compreso il cavo d'alimentazione, a una distanza di sicurezza da superfici riscaldate e fiamme libere.
- Tenere l'apparecchio e la spina a distanza dall'acqua e da altri liquidi.
- Tenere l'apparecchio e la spina a distanza da sostanze chimiche quali, ad esempio, pesticidi e deodoranti.
- Posizionare l'apparecchio sul pavimento. L'apparecchio deve essere posizionato su una superficie stabile.
- Non utilizzare l'apparecchio all'aperto oppure in ambienti umidi quali, ad esempio, il bagno, la lavanderia oppure le aree intorno a una piscina.

Mappa del prodotto

A Interfaccia utente

B Uscita dell'aria Air quality Indicator

C della qualità dell'aria (AQI)

D Motore della ventola

E Silenziatore

F Filtro antiparticolato e a carbone attivo

G Stato di qualità dell'aria (PM 2.5)

Stato di qualità dell'aria (PM 2.5)

Il purificatore d'aria dispone di un sensore che misura il livello di particelle fini (PM 2.5). La spia a LED visualizza lo stato di qualità dell'aria mediante 5 colori, con valori da eccellente (blu) a inquinata (rosso).

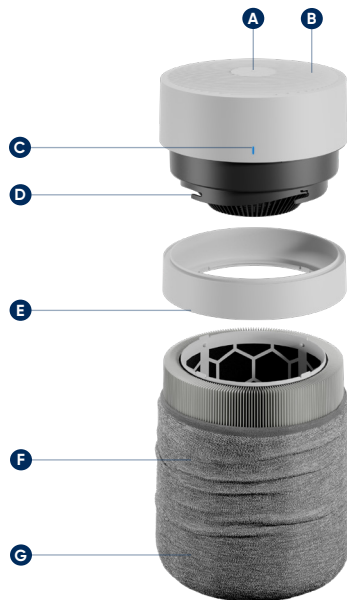

Introduzione

- 1 Pulsante ON / Standby **Spie**
- 2 Pulsante Velocità della ventola
- 3 Modalità Auto
- 4 Modalità Night (velocità più bassa)
- 5 Velocità 1
- 6 Velocità 2
- 7 Velocità 3
- 8 Sostituzione del filtro
- 9 Wi-Fi

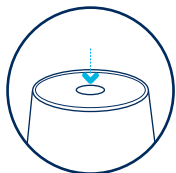
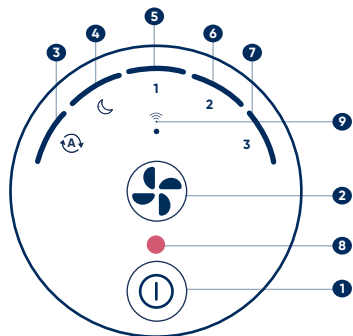

Comando a due pulsanti

Premere il pulsante ON / Standby per accendere il purificatore d'aria. Regolare la modalità e la velocità della ventola utilizzando il pulsante Velocità della ventola. Questo purificatore d'aria dispone di quattro velocità della ventola in tutto: la modalità Night è quella più bassa e più silenziosa, mentre la Velocità tre è quella più alta.



Modalità Auto

Regola automaticamente la velocità della ventola in base al livello interno di particolato (PM 2.5) per garantire una qualità ottimale dell'aria. Impostazione raccomandata.



Modalità Night

Velocità della ventola più bassa e spie completamente oscurate.

1,2,3

Velocità della ventola 1-2-3

I livelli di velocità della ventola sono impostabili manualmente premendo il pulsante Velocità della ventola sull'interfaccia, oppure regolabili tramite l'app Blueair.

Suggerimenti per l'uso

Modificare la luminosità

Premere contemporaneamente il pulsante Velocità della ventola e il pulsante ON / Standby.
Tenervi premuti per 3 secondi.

In seguito, continuare a tenere premuto il pulsante ON / Standby con un dito e premere il pulsante Velocità della ventola con l'altro dito per regolare la luminosità.

Se la luminosità è al livello più basso, ad ogni pressione aumenterà di un livello. Se la luminosità è al livello più alto, ad ogni pressione diminuirà di un livello.

Turn off/on Wi-Fi LED

Quando l'apparecchio viene avviato per la prima volta, il LED Wi-Fi lampeggia per segnalare che il dispositivo è pronto per essere accoppiato. Dopo aver connesso correttamente l'apparecchio all'app, il LED Wi-Fi resterà acceso.

Se si sceglie di non collegare il prodotto, il LED Wi-Fi può essere spento. Premere a lungo il pulsante Fan Speed per circa 5 secondi, quindi rilasciarlo. Il LED Wi-Fi smetterà di lampeggiare.

Punto 1



Punto 2



5 secondi

Abilitare / disabilitare il Blocco parentale

Tenere premuto il pulsante ON / Standby per circa 5 secondi (fino a quando tutti i LED dell'interfaccia si accendono e lampeggiano una volta), dopodiché rilasciare il pulsante.
Quando il Blocco parentale è attivato, il purificatore d'aria continuerà a funzionare ma il pulsante Velocità / Modalità sarà bloccato.



5 secondi

Reimpostazione del filtro

Tenere premuto il pulsante Velocità della ventola per circa 15 secondi (fino a quando tutti i LED dell'interfaccia si accendono per la seconda volta e lampeggiano una volta), dopodiché rilasciare il pulsante.
Dopo aver sostituito il filtro, è necessario reimpostare manualmente la spia del filtro sull'apparecchio. Se l'operazione viene eseguita correttamente, la spia rossa di sostituzione del filtro lampeggerà tre volte per poi spegnersi.



15 secondi

Ripristino delle impostazioni di fabbrica

Tenere premuto il pulsante ON / Standby per circa 15 secondi (fino a quando tutti i LED dell'interfaccia si accendono per la seconda volta e lampeggiano quattro volte), dopodiché rilasciare il pulsante.
Dopo il ripristino delle impostazioni di fabbrica, il purificatore d'aria si riavvia con la configurazione predefinita ed entrerà in modalità Standby.



15 secondi

Connessione all'app Blueair

Grazie alla connessione all'app Blueair, è possibile controllare il purificatore d'aria a distanza e monitorare lo stato d'uso del filtro. L'app offre ulteriori funzionalità al purificatore d'aria.

Punto 1

Scaricare l'app Blueair dall'App Store oppure da Google Play.

Punto 2

Aprire l'app. Creare un account Blueair oppure accedere a quello già creato.

Punto 3

Fare clic su Connetti prodotto e selezionare Blue. Seguire le istruzioni per completare l'accoppiamento all'app.

Suggerimenti per la prima connessione

Assicurarsi di accendere il purificatore d'aria. Quando la spia Wi-Fi inizia a lampeggiare, l'apparecchio è pronto per essere accoppiato all'app.



Per il primo accoppiamento è necessario utilizzare il Bluetooth. Attivare il Bluetooth del telefono, quindi mantenere il telefono stesso a una distanza massima di 30 cm dal purificatore d'aria per l'accoppiamento iniziale.



Per una connessione ottimale, il purificatore d'aria deve trovarsi a una distanza massima di 150 cm dal router Wi-Fi.



Assicurarsi di utilizzare una rete Wi-Fi visibile, non nascosta. Durante l'uso dell'app Blueair, è necessario disattivare un'eventuale VPN (rete privata virtuale).



Questo purificatore d'aria può connettersi al Wi-Fi esclusivamente a 2,4 GHz. Se si sta utilizzando un router Wi-Fi dual band, assicurarsi di selezionare 2,4 GHz.



Informazioni sulla manutenzione

Importante! Spegnerne il purificatore d'aria e scollegarlo dall'alimentazione prima degli interventi di manutenzione.

Sostituzione del filtro

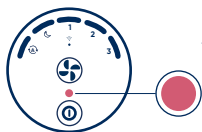

Quando la spia del purificatore d'aria diventa di colore rosso, è il momento di sostituire il filtro principale. Ciò si verificherà dopo 6-9 mesi di funzionamento, a seconda dell'uso e delle condizioni di qualità dell'aria.

Punto 1

Spegnerne il purificatore d'aria e scollegarlo dalla presa. Ruotare la parte superiore in senso antiorario per sbloccarla, quindi sollevarla per rimuoverla.



Punto 2

Rimuovere il filtro preliminare in tessuto e il silenziatore.



Punto 3

Utilizzare le maniglie del filtro per estrarlo e sostituirlo con uno nuovo. Assicurarsi di rimuovere l'involucro di plastica dal filtro nuovo prima di inserirlo nell'apparecchio.

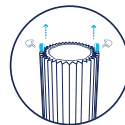

Punto 4

Riposizionare il silenziatore sulla parte superiore del filtro. Tirare il filtro preliminare in tessuto sopra il filtro e il silenziatore (assicurarsi che la linguetta in cuoio si trovi sul lato superiore del filtro preliminare in tessuto).



Punto 5

Ruotare la parte superiore in senso orario e collegare il purificatore d'aria alla presa.

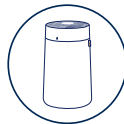

Punto 6

Importante! Riaccendere il purificatore d'aria e reimpostare la spia del filtro premendo il pulsante Velocità della ventola per 15 secondi (fino a quando tutti i LED dell'interfaccia si accendono per la seconda volta e lampeggiano una volta), dopodiché rilasciare il pulsante.



Pulizia del filtro preliminare lavabile

Pulire regolarmente il filtro preliminare in caso appaiano depositi di polvere o sporco. Utilizzare l'aspirapolvere con una spazzola morbida per pulire la parte esterna del tessuto. Se il filtro preliminare richiede una pulizia più approfondita, lavarlo rispettando le istruzioni presenti sulla sua etichetta. Lasciarlo appeso ad asciugare.

Punto 1

Spegnere il purificatore d'aria e scollegarlo dalla presa.
Ruotare la parte superiore in senso antiorario per sbloccarla, quindi rimuoverla.

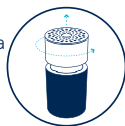

Punto 2

Rimuovere il filtro preliminare in tessuto dal silenziatore e dal filtro principale.



Punto 3

Lavarlo rispettando le istruzioni presenti sulla sua etichetta.



Punto 4

Tirare il filtro preliminare pulito sopra il silenziatore e il filtro principale.



Punto 5

Assicurarsi che la linguetta in cuoio si trovi sul lato superiore del filtro preliminare in tessuto.

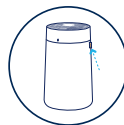

Punto 6

Spingere la parte superiore verso il basso, quindi ruotarla in senso orario per bloccarla.

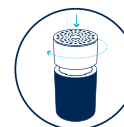

Smaltimento e riciclaggio

Questo purificatore d'aria deve essere riciclato come rifiuto elettronico. In caso di dubbi o domande sullo smaltimento di questo purificatore d'aria, è necessario contattare chi gestisce i rifiuti a livello locale per sapere il modo migliore per riciclarlo.



Dépannage

Problema	Causa potenziale	Possibile soluzione
È apparso un cerchietto rosso sul pannello del mio purificatore d'aria.	È il momento di sostituire il filtro principale.	<ol style="list-style-type: none">1. Sostituire il filtro seguendo le istruzioni presenti in questa guida.2. Ripristinare il timer di durata del filtro: premere il pulsante Velocità della ventola finché la spia rossa non scompare (15 secondi).
Il mio purificatore d'aria fa troppo rumore.	I purificatori d'aria impostati su un livello di velocità elevata producono più rumore in quanto funzionano a velocità maggiori.	Impostare una velocità inferiore della ventola. Il purificatore d'aria dovrebbe diventare meno rumoroso.
	Sul filtro è ancora presente il coperchietto di plastica.	<ol style="list-style-type: none">1. Rimuovere il filtro antiparticolato e a carbone attivo seguendo le istruzioni presenti in questa guida.2. Verificare che il coperchietto di plastica sia stato rimosso dal filtro.
	Se il filtro principale o il filtro preliminare sono intasati o sporchi, il motore potrebbe non ricevere un flusso d'aria sufficiente e provocare di conseguenza un aumento dei livelli di rumore.	Scollare il purificatore d'aria e utilizzare l'aspirapolvere per pulire dall'esterno il purificatore e il filtro preliminare in tessuto, con una spazzola morbida. Lavare in lavatrice il filtro preliminare in tessuto. Sostituire il filtro principale quando la spia corrispondente diventa rossa.
Non riesco a collegare il mio purificatore d'aria.	Il purificatore d'aria è troppo lontano dallo smartphone e dal router durante la configurazione.	<ol style="list-style-type: none">1. Assicurarsi che lo smartphone in cui è stata aperta l'app Blueair, il purificatore d'aria e il router Wi-Fi siano nella stessa stanza e a distanza ravvicinata durante la configurazione (seguire le istruzioni dell'app per scoprire la distanza esatta). Dopo aver accoppiato correttamente il purificatore d'aria, è possibile collocarlo nella posizione desiderata.2. Verificare che il purificatore d'aria sia collegato e acceso.
	L'app Blueair non è aggiornata.	Aprire l'App Store nello smartphone e assicurarsi di disporre della versione più recente dell'app Blueair
	Il router non è acceso o non è connesso Il router non sta utilizzando una connessione standard.	Verificare quanto segue prima di riprovare a connettere il prodotto: <ol style="list-style-type: none">1. Internet è attualmente in funzione2. La rete utilizzata è da 2,4 Ghz.3. Disattivare la VPN
	Il Bluetooth è disattivato.	Verificare che il Bluetooth sia abilitato nelle impostazioni dello smartphone.

Problema	Causa potenziale	Possibile soluzione
Il purificatore d'aria ha perduto la connessione.	Disturbi temporanei del Wi-Fi Nuove impostazioni Wi-Fi oppure router nuovo.	Se il purificatore d'aria non si ricollega da solo dopo pochi minuti: 1. Aprire l'app Blueair 2. Selezionare il purificatore d'aria e accedere alle impostazioni del prodotto 3. Eliminare il purificatore d'aria 4. Tornare alla schermata iniziale e selezionare "Connetti prodotto". Seguire le istruzioni sulla connessione presenti sul prodotto.
La qualità dell'aria interna non migliora.	La qualità dell'aria interna è inquinata I sensori di qualità dell'aria sono polverosi e mostrano livelli errati.	1. Estrarre il cavo d'alimentazione dalla presa a parete e attendere circa 30 secondi 2. Verificare che non siano presenti oggetti o polvere intorno ai sensori di qualità dell'aria sul retro del purificatore. 3. Reinserire il cavo d'alimentazione nella presa 4. Premere il pulsante d'accensione Se la qualità dell'aria non migliora con l'uso del purificatore e con la ventilazione, è necessario contattarci.

Per ulteriori suggerimenti sulla risoluzione dei problemi e per contattare il nostro team di assistenza clienti, consultare la pagina Assistenza su www.blueair.com

Nombre del producto	Número de modelo
----------------------------	-------------------------

Blue 3450i	3432111100
------------	------------

- Los purificadores de aire Blue son aparatos eléctricos solo para uso en interiores; tome las precauciones necesarias para reducir el riesgo de incendio, descarga eléctrica o lesiones.
- Este aparato puede ser utilizado por niños a partir de 8 años y personas con capacidades físicas, sensoriales o mentales reducidas o con falta de experiencia y conocimiento si se le ha ofrecido supervisión o instrucciones sobre cómo utilizar el aparato de forma segura y entienden los peligros que conlleva.
- Los niños no deben jugar con el aparato.
- Los niños no deben realizar la limpieza y el mantenimiento del usuario sin supervisión.
- Desconecte siempre el aparato de la fuente de alimentación antes del mantenimiento.
- No intente abrir ni reparar el aparato usted mismo. El servicio debe ser realizado por el fabricante, un agente de servicio u otro personal igualmente cualificado utilizando únicamente repuestos originales Blueair.
- Asegúrese de que el cable de alimentación y el enchufe no puedan dañarse. Para evitar riesgos, el fabricante, agente de servicio u otra persona igualmente cualificada debe sustituir siempre cualquier cable de alimentación dañado.
- Si el aparato está dañado o no funciona correctamente, apáguelo, desconéctelo de la fuente de alimentación y póngase en contacto con Blueair.
- El enchufe debe estar bien insertado en la toma de corriente.
- Al desconectar la unidad de la fuente de alimentación, no tire del cable de alimentación, sino del enchufe.
- Utilice el cable de alimentación suministrado con el purificador de aire Blueair para conectarlo directamente y con firmeza a una toma de corriente adecuada.

- No utilice un cable de prolongación ni una regleta de alimentación. Consulte la etiqueta de clasificación del dispositivo.
- No modifique el enchufe de ningún modo. Si el enchufe no encaja en la toma de corriente, póngase en contacto con personal cualificado para instalar la toma adecuada.
- No utilice el cable de alimentación incluido para ningún otro dispositivo que no sea el aparato.
- No permita que ningún objeto entre en las entradas y salidas de aire o las bloquee, ya que ello puede provocar descargas eléctricas o dañar el aparato.
- No coloque ningún objeto encima o directamente apoyado contra el aparato.
- No se siente, se ponga de pie, suba o se cuelgue del aparato.
- Mantenga el aparato, incluido el cable de alimentación, a una distancia segura de superficies calientes y llamas vivas.
- Mantenga el aparato y el enchufe alejados del agua y otros líquidos.
- Mantenga el aparato y el enchufe alejados de productos químicos como pesticidas y desodorantes.
- Coloque el aparato en el suelo. El aparato debe colocarse sobre una superficie estable.
- No utilice el aparato al aire libre o en entornos húmedos como baños, lavaderos o zonas de piscina.

Mapa del producto

A Interfaz de usuario

B Salida de aire

C Indicador de calidad del aire (AQI)

D Motor del ventilador

E Silenciador

F Filtro Particle + Carbon

G Prefiltro de tela lavable

Estado de la calidad del aire (PM 2.5)

El purificador de aire tiene un sensor de partículas para medir el nivel de partículas finas (PM2.5).

El indicador LED muestra el estado de la calidad del aire en 5 colores, desde excelente (azul) hasta contaminado (rojo).



Empezar

- 1 Botón de encendido/espera
- 2 Botón Velocidad del ventilador

Indicadores

- 3 Modo Automático
- 4 Modo Nocturno (ajuste de velocidad más bajo)
- 5 Velocidad 1
- 6 Velocidad 2
- 7 Velocidad 3
- 8 Reemplazo del filtro
- 9 Wi-Fi

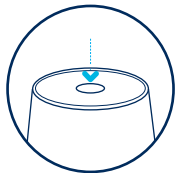
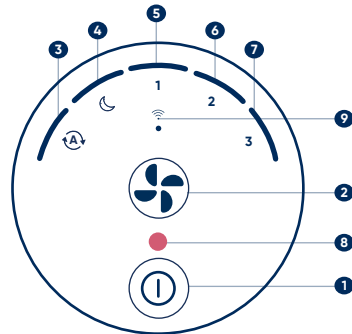

Control mediante dos botones

Pulse el botón de encendido/espera para encender el purificador de aire. Ajuste el modo y la velocidad del ventilador con el botón Velocidad del ventilador. Este purificador de aire tiene un total de cuatro velocidades de ventilador, siendo el modo nocturno el más bajo/silencioso y la velocidad tres la más alta.



Modo Automático

Ajusta automáticamente la velocidad del ventilador en función de su nivel de PM2.5 en el interior para garantizar una calidad del aire óptima. Ajuste recomendado.



Modo Nocturno

Velocidad más baja del ventilador y luces totalmente atenuadas.

1,2,3

Velocidades del ventilador 1-2-3

Niveles de velocidad del ventilador que puede configurar manualmente pulsando el botón Velocidad del ventilador en la interfaz o ajustar a través de Blueair App.

Consejos de uso

Cambiar el brillo

Pulse simultáneamente el botón Velocidad del ventilador y el botón de encendido/espera.

Manténgalo pulsado durante tres segundos

A continuación, mantenga el dedo sobre el botón de encendido/espera y toque el botón Velocidad del ventilador con el otro dedo para ajustar el brillo.

Si el brillo está en el nivel más bajo, entonces aumentará en un nivel. Si el brillo está en el nivel más alto, disminuirá en un nivel.

Apagado/encendido del LED de Wi-Fi

Al arrancar el aparato por primera vez, el LED de Wi-Fi parpadeará para indicar que el dispositivo está listo para el emparejamiento.

Después de conectar correctamente el dispositivo a la aplicación, el LED de Wi-Fi permanecerá encendido sin parpadear.

Si decide no conectar el producto, el LED Wi-fi puede apagarse. Mantenga pulsado el botón Fan Speed durante unos 5 segundos y suéltelo. El LED Wi-Fi dejará de parpadear.

Paso 1



Paso 2



5 segundos

Activar/desactivar el bloqueo infantil

Mantenga pulsado el botón de encendido/espera durante aproximadamente 5 segundos (hasta que todos los LED de la interfaz se enciendan y parpadeen una vez). Luego suéltelo.

Cuando el bloqueo infantil esté encendido, el purificador de aire seguirá funcionando, pero el botón de velocidad/modo quedará bloqueado.



5 segundos

Restablecimiento del filtro

Mantenga pulsado el botón Velocidad del ventilador durante aproximadamente 15 segundos (hasta que todos los LED de la interfaz se enciendan por segunda vez y parpadeen una vez). Luego suéltelo.

Después de cambiar el filtro, es necesario realizar manualmente el restablecimiento del filtro en el dispositivo. Si se hace correctamente, el indicador rojo de cambio de filtro parpadeará tres veces y luego desaparecerá.



15 segundos

Restablecimiento de fábrica

Mantenga pulsado el botón de encendido/espera durante aproximadamente 15 segundos (hasta que todos los LED de la interfaz se enciendan por segunda vez y parpadeen cuatro veces). Luego suéltelo.

Después del restablecimiento de fábrica, el purificador de aire se reinicia con la configuración predeterminada y entra en modo de espera.



15 segundos

Conexión a Blueair App

La conexión a Blueair App le permite controlar el purificador de aire de forma remota y supervisar el uso del filtro. La aplicación ofrece funciones adicionales del purificador de aire.

Paso 1

Descargue Blueair App desde App Store o Google Play.

Paso 2

Abra la aplicación. Cree o inicie sesión en su cuenta Blueair.

Paso 3

Haga clic en Conectar producto y seleccione Blue. Siga las instrucciones para completar el emparejamiento de la aplicación

Consejos para la primera conexión

Asegúrese de encender su purificador de aire. Una vez que el indicador de Wi-Fi parpadee, está listo para emparejarse con su aplicación.



Se necesita Bluetooth para el emparejamiento por primera vez. Encienda el Bluetooth de su teléfono y mantenga su teléfono a menos de 1 metro de distancia del purificador de aire para el emparejamiento inicial.



Mantenga su purificador de aire a menos de 4,5 metros de distancia de su enrutador Wi-Fi para lograr una conexión óptima.



Asegúrese de que esté utilizando una red Wi-Fi visible, que no esté oculta. La VPN (Red Privada Virtual) debe desactivarse mientras se usa Blueair App.



Este purificador de aire solo se puede conectar a Wi-Fi de 2,4 GHz. Si utiliza un enrutador Wi-Fi de doble banda, asegúrese de seleccionar 2,4 GHz.



OBTENER LA APLICACIÓN



Información de mantenimiento

Importante: Apague el purificador de aire y desconéctelo de la fuente de alimentación antes del mantenimiento.

Cambio del filtro

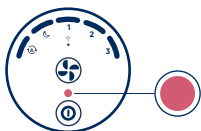

Cuando la luz indicadora de su purificador de aire se encienda de color rojo, es hora de cambiar el filtro principal. Esto ocurre entre los 6 y 9 meses de funcionamiento, dependiendo de las condiciones de uso y calidad del aire.

Paso 1

Apague el purificador de aire y desenchúfelo. Gire la parte superior hacia la izquierda para desbloquearla, luego levántela para retirarla.



Paso 2

Retire el prefiltro de tela y el silenciador.



Paso 3

Utilice las asas del filtro para retirar el filtro viejo y reemplazarlo por uno nuevo. Asegúrese de quitar el envoltorio de plástico antes de insertar el nuevo filtro en el aparato.

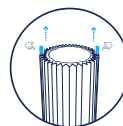

Paso 4

Vuelva a colocar el silenciador encima del filtro. Coloque el prefiltro de tela sobre el filtro y el silenciador. (Asegúrese de que la etiqueta de cuero esté en la parte superior del prefiltro de tela).



Paso 5

Vuelva a colocar la parte superior girándola y enchufe el purificador de aire.

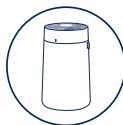

Paso 6

Importante: Vuelva a encender el purificador de aire y restablezca el indicador de filtro pulsando el botón Velocidad del ventilador durante 15 segundos. (hasta que todos los LED de la interfaz se enciendan por segunda vez y parpadeen una vez). Luego suéltelo.



Limpeza del prefiltro lavable

Limpe su prefiltro regularmente cuando vea polvo o suciedad. Aspire el exterior de tela con un cepillo suave. Si el prefiltro requiere una limpieza más profunda, lávelo siguiendo las instrucciones de la etiqueta del prefiltro. Cuélguelo para que se seque.

Paso 1

Apague y desconecte el purificador de aire. Gire la parte superior hacia la izquierda para desbloquearla y retirarla.

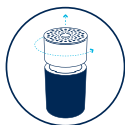

Paso 2

Retire el prefiltro de tela del silenciador y filtro principal.



Paso 3

Lávelo siguiendo las instrucciones de la etiqueta del prefiltro de tela.



Paso 4

Coloque el prefiltro limpio de nuevo sobre el silenciador y el filtro principal.



Paso 5

Asegúrese de que la lengüeta de cuero del prefiltro quede en la parte superior.



Paso 6

Empuje el cilindro superior hacia abajo y gírelo hacia la derecha para bloquearlo.

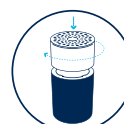

Eliminación y reciclaje

Este purificador de aire debe reciclarse como residuo electrónico. Si tiene cualquier pregunta sobre la eliminación de este purificador de aire, póngase en contacto con la administración de residuos local para conocer cuál es la mejor manera de reciclarlo.



Solución de problemas

Problema	Causa potencial	Pruebe lo siguiente
Hay un círculo rojo en el panel de mi purificador de aire.	Es hora de cambiar el filtro principal.	<ol style="list-style-type: none">1. Cambie el filtro de acuerdo con las instrucciones de esta guía.2. Restablezca el temporizador de duración del filtro: pulse el botón de velocidad del ventilador hasta que desaparezca la luz roja (15 segundos).
Mi purificador de aire hace demasiado ruido.	<p>Los purificadores de aire que se ajustan a un nivel de velocidad alta hacen más ruido porque funcionan a velocidades más rápidas.</p> <p>El sello de plástico sigue en el filtro.</p> <p>Si el filtro principal o el prefiltro están obstruidos o sucios, es posible que el motor no reciba suficiente flujo de aire, lo que puede provocar un aumento de los niveles de ruido.</p>	<p>Ponga el ventilador a menor velocidad. El purificador de aire debería ser más silencioso.</p> <ol style="list-style-type: none">1. Retire el filtro de partículas y carbón de acuerdo con las instrucciones de esta guía.2. Asegúrese de que se haya retirado la cubierta de plástico del filtro. <p>Desenchufe el purificador de aire y aspire el purificador de aire y su prefiltro de tela desde el exterior con un accesorio de cepillo suave. Lave el prefiltro de tela en la lavadora. Reemplace el filtro principal cuando el indicador de filtro se ponga rojo.</p>
No puedo conectar mi purificador de aire .	El purificador de aire está demasiado lejos del teléfono y el enrutador durante la configuración.	<ol style="list-style-type: none">1. Asegúrese de que el smartphone en el que tiene abierta la aplicación Blueair, su purificador de aire y su enrutador WiFi estén en la misma habitación y a corta distancia durante la configuración (consulte la aplicación para obtener instrucciones sobre la distancia exacta). Una vez que haya emparejado con éxito su purificador de aire, puede colocarlo en la ubicación deseada.2. Asegúrese de que su purificador de aire esté conectado y encendido.
	Blueair App no está actualizada.	Abra la App Store en su teléfono y asegúrese de tener la última versión de Blueair App
	El enrutador no está encendido o no tiene conexión El enrutador no utiliza una conexión estándar.	Asegúrese de lo siguiente antes de volver a intentar conectar el producto: <ol style="list-style-type: none">1. Actualmente Internet está funcionando2. Está utilizando una red de 2,4 GHz.3. Desactive VPN
	Bluetooth está desactivado.	Asegúrese de que Bluetooth esté habilitado en los ajustes de su smartphone.

Problema	Causa potencial	Pruebe lo siguiente
Mi purificador de aire ha perdido la conexión.	Interrupciones temporales de WiFi Nuevos ajustes de WiFi o enrutador.	Si su purificador de aire no se vuelve a conectar por sí solo después de unos minutos: 1. Abra Blueair App 2. Seleccione su purificador de aire y vaya a los Ajustes del producto 3. Elimine el purificador de aire 4. Regrese a la pantalla principal y seleccione «Conectar producto». Siga las instrucciones de conexión del producto.
La calidad del aire interior no mejora.	La calidad del aire interior está contaminada. Los sensores de calidad del aire están llenos de polvo y muestran niveles incorrectos.	1. Desconecte el cable de alimentación de la toma de corriente y espere aproximadamente 30 segundos 2. Asegúrese de que no haya objetos o polvo alrededor de los sensores de calidad del aire en la parte posterior del purificador de aire. 3. Vuelva a conectar el cable de alimentación 4. Pulse el botón de encendido Si la calidad del aire no mejora con el uso del purificador de aire y con ventilación, póngase en contacto con nosotros.

Para obtener más consejos sobre la resolución de problemas y para ponerse en contacto con nuestro equipo de atención al cliente, consulte la página de soporte en www.blueair.com

Produktname	Modellnummer
--------------------	---------------------

Blue 3450i	3432111100
------------	------------

- Luftreiniger von Blueair sind elektrische Geräte, die ausschließlich für den Betrieb in Innenräumen bestimmt sind. Treffen Sie die notwendigen Vorsichtsmaßnahmen, um das Risiko von Bränden, Stromschlägen oder Verletzungen zu reduzieren.
- Dieses Gerät kann auch von Kindern ab 8 Jahren sowie von Personen mit eingeschränkten körperlichen, sensorischen oder geistigen Fähigkeiten bzw. mit einem Mangel an Erfahrung und Wissen verwendet werden, unter der Voraussetzung, dass sie dabei beaufsichtigt werden bzw. so im Gebrauch des Geräts unterwiesen wurden, dass sie es auf sichere Weise verwenden können und die möglichen Gefahren verstehen.
- Kinder dürfen nicht mit dem Gerät spielen.
- Kinder dürfen dieses Gerät nicht ohne Aufsicht reinigen oder warten.
- Trennen Sie das Gerät immer von der Stromversorgung, bevor Sie eine Wartung daran durchführen.
- Versuchen Sie nicht, das Gerät selbst zu öffnen oder Servicearbeiten daran durchzuführen. Servicearbeiten sind durch den Hersteller, Servicepersonal oder anderes Personal mit vergleichbarer Qualifikation durchzuführen, wobei ausschließlich Original-Ersatzteile von Blueair verwendet werden dürfen.
- Stellen Sie sicher, dass keine Gefahr besteht, dass das Stromkabel oder der Netzstecker beschädigt werden. Sollte das Stromkabel beschädigt werden, muss es immer durch den Hersteller, durch Servicepersonal oder vergleichbar qualifizierte Personen ausgetauscht werden, um Gefahren zu vermeiden.
- Wenn das Gerät beschädigt oder defekt ist, muss es ausgeschaltet und von der Stromversorgung getrennt werden. Wenden Sie sich in diesem Fall an Blueair.

- Der Netzstecker muss fest in die Steckdose eingesteckt werden.
- Ziehen Sie niemals am Stromkabel, sondern am Stecker, wenn Sie das Gerät von der Stromversorgung trennen.
- Verwenden Sie nur das mit Ihrem Blueair-Luftreiniger mitgelieferte Stromkabel, und stecken Sie den Stecker direkt und fest in eine geeignete Steckdose ein.
- Verwenden Sie keine Verlängerungskabel oder Steckdosenleisten. Halten Sie sich an die Angaben auf dem Typenschild des Geräts.
- Nehmen Sie keine Veränderungen am Netzstecker vor. Sollte der Stecker nicht in die Steckdose passen, wenden Sie sich bitte an qualifiziertes Fachpersonal, um eine geeignete Steckdose zu installieren.
- Verwenden Sie das mitgelieferte Stromkabel ausschließlich für dieses Gerät.
- Sorgen Sie dafür, dass keine Objekte in die Lufteinlässe und Luftauslässe gelangen oder diese blockieren können, da dies zu Stromschlägen oder zu Schäden am Gerät führen kann.
- Legen Sie nichts auf das Gerät und lehnen Sie keine Gegenstände direkt an das Gerät an.
- Setzen und stellen Sie sich nicht auf das Gerät, klettern Sie nicht am Gerät hoch und hängen Sie sich nicht an das Gerät.
- Halten Sie das Gerät, einschließlich des Stromkabels, immer in sicherem Abstand zu heißen Oberflächen und offenem Feuer.
Halten Sie das Gerät und den Netzstecker von Wasser und anderen Flüssigkeiten fern.
- Verhindern Sie außerdem, dass Chemikalien wie Pestizide und Deodorants in die Nähe des Geräts und des Netzsteckers gelangen.
- Stellen Sie das Gerät auf den Boden. Das Gerät muss auf einem stabilen Untergrund aufgestellt werden.
- Verwenden Sie das Gerät nicht im Freien oder in feuchten Umgebungen wie Badezimmern, Waschräumen oder Poolbereichen.

Produktübersicht

- A** Benutzeroberfläche
- B** Luftaustrittsöffnung
- C** Luftqualitätsanzeige (AQI)

- D** Lüftermotor
- E** Schalldämpfer
- F** Partikel- und Aktivkohlefilter

- G** Waschbarer Gewebe-Vorfilter

Luftqualität (PM2.5)

Der Luftreiniger verfügt über einen Partikelsensor zur Messung des Feinstaubgehalts (PM2.5). Die LED-Anzeige gibt die Luftqualität in 5 Farben von ausgezeichnet (blau) bis verschmutzt (rot) an.



Erste Schritte

1 EIN/Standby-Taste

2 Lüftergeschwindigkeits-Taste

Anzeigen

3 Automatikmodus

4 Nachtmodus (niedrigste Geschwindigkeit)

5 Geschwindigkeit 1

6 Geschwindigkeit 2

7 Geschwindigkeit 3

8 Filterwechsel

9 Wi-Fi

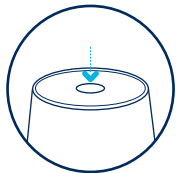
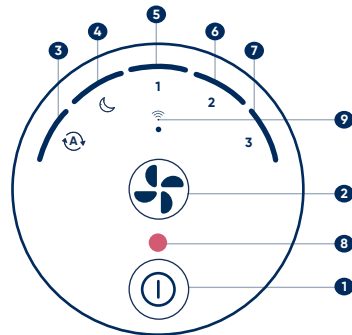

Zwei-Tasten-Bedienung

Schalten Sie den Luftreiniger durch Drücken der Taste EIN/Standby ein.

Der Modus und die Lüftergeschwindigkeit werden über die Lüftergeschwindigkeits-Taste eingestellt.

Der Luftreiniger arbeitet mit insgesamt vier Geschwindigkeiten – Nachtmodus ist die niedrigste/leiseste, Geschwindigkeit drei die höchste Lüftergeschwindigkeit.



Automatikmodus

Passt die Lüftergeschwindigkeit automatisch an den PM2.5-Wert im Innenraum an, um eine optimale Luftqualität zu gewährleisten. Empfohlene Einstellung.



Nachtmodus

Niedrigste Lüftergeschwindigkeit und vollständig gedimmte Leuchten.

1,2,3

Lüftergeschwindigkeit 1-2-3

Manuell einstellbare Lüftergeschwindigkeiten durch Drücken der Lüftergeschwindigkeits-Taste auf der Benutzeroberfläche oder über die Blueair-App.

Tipps für die Bedienung

Helligkeit ändern

Drücken Sie gleichzeitig die Lüftergeschwindigkeits-Taste und die EIN/Standby-Taste.
Drei Sekunden lang halten

Halten Sie dann mit einem Finger die EIN/Standby-Taste gedrückt und tippen Sie mit einem anderen Finger auf die Lüftergeschwindigkeits-Taste, um die Helligkeit anzupassen.

Halten Sie dann mit einem Finger die EIN/Standby-Taste gedrückt und tippen Sie mit einem anderen Finger auf die Lüftergeschwindigkeits-Taste, um die Helligkeit anzupassen.

WLAN-LED aus-/einschalten

Wenn Sie das Gerät erstmals starten, blinkt die WLAN-LED, um die Kopplungsbereitschaft anzuzeigen. Wenn die Verbindung mit der App erfolgreich hergestellt wurde, leuchtet die WLAN-LED durchgehend.

Wenn Sie das Gerät nicht anschließen möchten, kann die Wi-Fi-LED ausgeschaltet werden. Drücken Sie die Taste Gebläsedrehzahl etwa 5 Sekunden lang und lassen Sie sie dann los. Die Wi-Fi-LED hört auf zu blinken.

Schritt 1



Kindersicherung aktivieren/deaktivieren

Halten Sie die EIN/Standby-Taste etwa 5 Sekunden lang gedrückt (bis alle LEDs aufleuchten und einmal blinken). Dann loslassen.



5 Sekunden

Bei eingeschalteter Kindersicherung arbeitet der Luftreiniger weiterhin, aber die Geschwindigkeits-/Modustaste ist gesperrt.

Schritt 2



Filter zurücksetzen

Halten Sie die Lüftergeschwindigkeits-Taste länger für etwa 15 Sekunden gedrückt (bis alle LEDs zum zweiten Mal aufleuchten und einmal blinken). Dann loslassen.



15 Sekunden

Nach dem Filterwechsel muss der Filter manuell auf dem Gerät zurückgesetzt werden. Bei korrekter Ausführung blinkt die rote Filterwechselanzeige dreimal und erlischt dann.



5 Sekunden

Auf Werkseinstellungen zurücksetzen

Halten Sie die EIN/Standby-Taste lange für etwa 15 Sekunden gedrückt (bis alle LEDs zum zweiten Mal aufleuchten und viermal blinken). Dann loslassen.



15 Sekunden

Nach dem Zurücksetzen auf die Werkseinstellungen wird der Luftreiniger mit der Standardkonfiguration neu gestartet und wechselt in den Standby-Modus.

Verbindung zur Blueair-App herstellen

Durch die Verbindung mit der Blueair-App können Sie das Gerät aus der Ferne steuern und den Filterverbrauch überwachen. Durch die App erhält der Luftreiniger zusätzliche Funktionen.

Schritt 1

Laden Sie die Blueair-App aus dem App Store oder über Google Play herunter.

Schritt 2

Öffnen Sie die App. Erstellen Sie ein Blueair-Konto oder melden Sie sich bei diesem an.

Schritt 3

Klicken Sie auf „Produkt verbinden“ und wählen Sie „Blue“. Folgen Sie den Anweisungen, um das Koppeln mit dem Gerät abzuschließen.

Tipps zur erstmaligen Verbindung

Achten Sie darauf, dass Ihr Luftreiniger eingeschaltet ist. Sobald die WLAN-Anzeige blinkt, kann das Gerät mit der App verbunden werden.



Für die erstmalige Kopplung ist Bluetooth erforderlich. Aktivieren Sie Bluetooth auf Ihrem Smartphone und halten Sie es für die erste Kopplung nicht weiter als 1 m vom Luftreiniger entfernt.



Für eine optimale Verbindungsqualität sollte sich der Luftreiniger in einem Radius von 4,5 m vom WLAN-Router befinden.



Achten Sie darauf, ein sichtbares WLAN auszuwählen, das nicht ausgeblendet ist. Während der Verwendung der Blueair-App sollte das VPN (Virtual Private Network) deaktiviert werden.



Dieser Luftreiniger kann nur mit 2,4-GHz-WLAN verbunden werden. Handelt es sich um einen Dual-Band WLAN-Router, müssen Sie sicherstellen, dass Sie 2,4 GHz auswählen.



Wartungsinformationen

Wichtig! Schalten Sie den Luftreiniger aus und trennen Sie ihn von der Stromversorgung, bevor Sie eine Wartung durchführen.

Filter wechseln

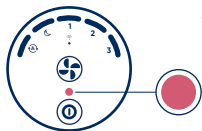

Wenn die Anzeige rot aufleuchtet, zeigt dies an, dass der Hauptfilter ausgetauscht werden muss. Je nach Nutzung und der Luftqualität in Ihrer Umgebung ist dies zwischen 6 und 9 Monaten Betrieb der Fall.

Schritt 1

Schalten Sie den Luftreiniger aus und ziehen Sie den Netzstecker. Drehen Sie den oberen Deckel zur Entriegelung gegen den Uhrzeigersinn. Heben Sie ihn dann ab und legen ihn beiseite.

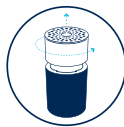

Schritt 2

Entfernen Sie den Gewebe-Vorfilter und den Schalldämpfer.



Schritt 3

Ziehen Sie an den Filterlaschen, um den alten Filtern herauszuziehen, und setzen Sie den neuen Filter ein.

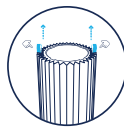

Achten Sie darauf, dass bei dem neuen Filter die Plastikfolie entfernt ist, bevor Sie ihn in das Gerät einsetzen.

Schritt 4

Setzen Sie den Schalldämpfer wieder über dem Filter ein. Ziehen Sie den Gewebe-Vorfilter über den Filter und den Schalldämpfer. (Das Lederetikett muss sich dabei auf der Oberseite des Gewebe-Vorfilters befinden.)



Schritt 5

Setzen Sie den oberen Deckel wieder auf, verriegeln Sie ihn und stecken Sie das Netzkabel des Luftreinigers ein.

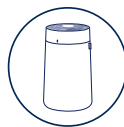

Schritt 6

Wichtig! Schalten Sie den Luftreiniger wieder ein und setzen Sie die Filteranzeige zurück, indem Sie die Lüftergeschwindigkeits-Taste 15 Sekunden lang gedrückt halten. (Es müssen alle LEDs zum zweiten Mal aufleuchten und einmal blinken). Dann loslassen.



Den waschbaren Vorfilter reinigen

Reinigen Sie den Vorfilter regelmäßig, wenn sich dort Staub oder Schmutz angesammelt hat. Saugen Sie die Außenseite des Gewebes mit einem weichen Bürstenaufsatz ab. Für eine gründlichere Reinigung des Vorfilters waschen Sie ihn gemäß der Anleitung auf dem Etikett. Anschließend einfach zum Trocknen aufhängen.

Schritt 1

Schalten Sie den Luftreiniger aus und ziehen Sie den Netzstecker. Drehen Sie den oberen Deckel gegen den Uhrzeigersinn, um ihn zu entriegeln und abzunehmen.

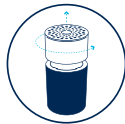

Schritt 2

Entfernen Sie den Gewebe-Vorfilter vom Schalldämpfer und dem Hauptfilter.



Schritt 3

Befolgen Sie beim Waschen des Gewebe-Vorfilters die Anweisungen auf dem Etikett.



Schritt 4

Ziehen Sie den sauberen Vorfilter wieder über Schalldämpfer und Hauptfilter.



Schritt 5

Das Lederetikett des Vorfilters muss sich dabei auf der Oberseite befinden.

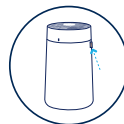

Schritt 6

Drücken Sie den oberen Zylinder nach unten und drehen Sie ihn zur Verriegelung im Uhrzeigersinn.

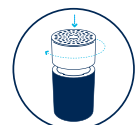

Entsorgung und Recycling

Dieser Luftreiniger sollte als Elektronik-Altgerät recycelt werden. Wenn Sie Fragen zur Entsorgung dieses Luftreinigers haben, wenden Sie sich bitte an Ihre örtliche Abfallwirtschaft, um die beste Art des Recyclings zu erfahren.



Fehlerbehebung

Problem	Mögliche Ursache	Versuchen Sie Folgendes
Auf dem Bedienfeld meines Luftreinigers wird ein roter Kreis angezeigt.	Der Hauptfilter muss gewechselt werden.	<ol style="list-style-type: none">1. Wechseln Sie den Filter gemäß den Anweisungen in diesem Leitfaden.2. Den Timer für die Filterlebensdauer zurücksetzen: Drücken Sie die Taste für die Lüftergeschwindigkeit, bis das rote Licht erlischt (15 Sekunden lang).
Mein Luftreiniger ist zu laut.	Auf einer hohen Geschwindigkeitsstufe erzeugen Luftreiniger mehr Lärm, weil sie schneller laufen.	Wählen Sie eine niedrigere Lüfterdrehzahl. Der Luftreiniger sollte jetzt leiser sein.
	Die Kunststoffversiegelung befindet sich noch auf dem Filter.	<ol style="list-style-type: none">1. Entnehmen Sie den Partikel- und Aktivkohlefilter gemäß den Anweisungen in diesem Leitfaden.2. Prüfen Sie, ob die Kunststoffabdeckung vom Filter entfernt wurde.
	Wenn der Hauptfilter oder der Vorfilter verstopft oder verschmutzt ist, erhält der Motor möglicherweise keinen ausreichenden Luftstrom. Dies kann einen erhöhten Lärmpegel zur Folge haben.	Ziehen Sie das Stromkabel des Luftreinigers und reinigen Sie den Luftreiniger sowie den Gewebe-Vorfilter von außen mit einem Staubsauger mit weichem Bürstenaufsatz. Reinigen Sie den Gewebe-Vorfilter in der Waschmaschine. Wechseln Sie den Hauptfilter, wenn die Filteranzeige auf rot wechselt.
Ich kann meinen Luftreiniger nicht mit dem WLAN verbinden.	Der Luftreiniger befindet sich während der Einrichtung zu weit von Ihrem Telefon und dem Router entfernt.	<ol style="list-style-type: none">1. Stellen Sie sicher, dass sich das Smartphone, auf dem Sie die Blueair-App geöffnet haben sowie Ihr Luftreiniger und der WLAN-Router während der Einrichtung im selben Raum und in unmittelbarer Nähe zueinander befinden (genaue Angaben zu den Entfernungen finden Sie in der App). Sobald Sie Ihren Luftreiniger erfolgreich verbunden haben, können Sie ihn an einer gewünschten Stelle aufstellen.2. Stellen Sie sicher, dass Ihr Luftreiniger an die Stromversorgung angeschlossen und eingeschaltet ist.
	Die Blueair-App ist nicht aktuell.	Öffnen Sie den App Store auf Ihrem Smartphone und prüfen Sie, ob Sie die neueste Version der Blueair-App haben.
	Der Router ist ausgeschaltet oder hat keine Verbindung. Der Router verwendet keine Standardverbindung.	Kontrollieren Sie Folgendes, bevor Sie versuchen, Ihr Produkt erneut zu verbinden: <ol style="list-style-type: none">1. Das Internet funktioniert.2. Sie verwenden ein 2,4-GHz-Netzwerk.3. VPN deaktivieren

Problem	Mögliche Ursache	Versuchen Sie Folgendes
	Bluetooth ist deaktiviert	Kontrollieren Sie, ob Bluetooth in den Einstellungen Ihres Smartphones aktiviert ist.
Mein Luftreiniger hat die Verbindung verloren.	Vorübergehende WLAN-Störungen Neue WLAN-Einstellungen oder neuer Router.	Wenn Ihr Luftreiniger nicht nach einigen Minuten von selbst wieder eine Verbindung aufbaut: 1. Öffnen Sie die Blueair-App. 2. Wählen Sie Ihren Luftreiniger aus und gehen Sie zu den Produkteinstellungen. 3. Löschen Sie den Luftreiniger. 4. Kehren Sie zurück zum Startbildschirm und wählen Sie „Produkt verbinden“. Folgen Sie den auf dem Produkt angegebenen Verbindungsanweisungen.
Die Innenraumluftqualität verbessert sich nicht.	Es wird eine verschmutzte Innenraumluft angezeigt. Die Luftqualitätssensoren sind verstaubt und zeigen falsche Werte an.	1. Ziehen Sie das Stromkabel aus der Steckdose und warten Sie dann etwa 30 Sekunden. 2. Stellen Sie sicher, dass sich rund um die Luftqualitätssensoren auf der Rückseite des Geräts keine Gegenstände oder Staub befinden. 3. Stecken Sie das Stromkabel wieder ein. 4. Drücken Sie den Netzschalter. Bitte kontaktieren Sie uns, wenn sich die Luftqualität durch den Einsatz des Luftreinigers und durch Lüftung nicht verbessern sollte.

Weitere Tipps zur Fehlerbehebung sowie die Kontaktinformationen unseres Kundensupport-Teams finden Sie auf der Seite „Kundensupport“ auf www.blueair.com

Productnaam	Modelnummer
--------------------	--------------------

Blue 3450i	3432111100
------------	------------

- Blue-luchtreinigers zijn elektrische apparaten die uitsluitend zijn bedoeld voor binnengebruik. Tref de vereiste voorzorgsmaatregelen om het risico op brand, elektrische schokken of letsel te verminderen
- Dit apparaat kan worden gebruikt door kinderen vanaf 8 jaar en personen met verminderde fysieke, zintuiglijke of mentale vermogens of een gebrek aan ervaring en kennis, op voorwaarde dat er toezicht op hen wordt gehouden of dat het veilige gebruik van het apparaat aan hen wordt uitgelegd en ze de gevaren waarmee het gebruik gepaard gaat, begrijpen.
- Kinderen mogen niet met het apparaat spelen.
- Reiniging en gebruikersonderhoud mogen zonder toezicht niet door kinderen worden uitgevoerd.
- Koppel het apparaat voorafgaand aan onderhoud altijd los van de voeding.
- Probeer het apparaat niet zelf te openen of te repareren. Reparaties moeten worden uitgevoerd door de fabrikant, een serviceagent of vergelijkbaar gekwalificeerd personeel en daarbij mogen alleen originele Blueair-reserveonderdelen worden gebruikt.
- Zorg ervoor dat de voedingskabel en de stekker niet beschadigd kunnen raken. Beschadigde voedingskabels moeten altijd worden vervangen door de fabrikant, een serviceagent of een vergelijkbaar gekwalificeerde persoon om gevaar te vermijden.
- Als het apparaat beschadigd of defect is, schakelt u deze uit, koppelt u deze los van de voeding en neemt u contact op met Blueair.
- De stekker moet stevig in het stopcontact worden gestoken.
- Trek niet aan het netsnoer, maar trek aan de stekker wanneer u het apparaat loskoppelt van de netvoeding.

- Gebruik de voedingskabel die bij uw Blueair-luchtreiniger is geleverd, om deze rechtstreeks en stevig aan te sluiten op een daarvoor geschikt stopcontact.
- Gebruik geen verlengsnoer of een stekkerdoos. Raadpleeg het classificatielabel op uw apparaat.
- De stekker mag op geen enkele wijze worden veranderd. Als de stekker niet in het stopcontact past, moet u contact opnemen met gekwalificeerd personeel om het juiste stopcontact te installeren.
- Gebruik het meegeleverde netsnoer niet voor iets anders dan voor het apparaat.
- Zorg ervoor dat voorwerpen niet de luchtinlaten of luchtuitlaten kunnen binnendringen of deze kunnen blokkeren, aangezien dit een elektrische schok kan veroorzaken of het apparaat kan beschadigen.
- Plaats geen voorwerpen op of direct tegen het apparaat.
- Ga niet op het apparaat zitten, staan, er aan hangen of er op klimmen.
- Houd het apparaat, inclusief de voedingskabel, op een veilige afstand van verwarmde oppervlakken en open vuur.
- Houd het apparaat en de stekker uit de buurt van water en andere vloeistoffen.
- Houd het apparaat en de stekker uit de buurt van chemische stoffen, zoals pesticiden en geurbestrijdingsmiddelen.
- Plaats het apparaat op de vloer. Het apparaat moet op een stabiel oppervlak worden geplaatst.
- Gebruik het apparaat niet buiten of in natte omgevingen, zoals badkamers, wasruimten of zwembadruimten.

Productkaart

A Gebruikersinterface

B Luchtuitlaat

C Indicator voor luchtkwaliteit (AQI)

D Ventilatormotor

E Demper

F Deeltjes- en koolstoffilter

G Wasbare stoffen voorfilter

Status luchtkwaliteit (PM 2.5)

De luchtreiniger heeft een deeltjessensor om het niveau van fijnstofdeeltjes (PM 2.5) te meten.

De indicatieledlampje geeft de status van de luchtkwaliteit weer in 5 kleuren, van uitstekend (blauw) tot verontreinigd (rood).



Aan de slag

- 1 Aan/Standby-knop
- 2 Ventilatorsnelheidsknop

Indicatoren

- 3 Automatische modus
- 4 Nachtmodus (laagste snelheidsinstelling)
- 5 Snelheid 1
- 6 Snelheid 2
- 7 Snelheid 3
- 8 Filtervervangning
- 9 Wi-Fi

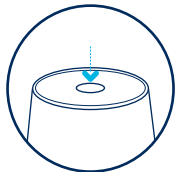
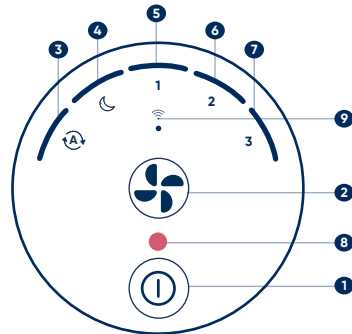

Bediening met twee knoppen

Druk op de knop Aan/standby om de luchtreiniger aan te zetten.

Druk op de knop Ventilatiesnelheid om de modus en de ventilatiesnelheid in te stellen.

Deze luchtreiniger heeft in totaal vier ventilatiesnelheden - De nachtmodus is de laagste/stilste, snelheid 3 is de hoogste.



Automatische modus

Stelt automatisch de ventilatiesnelheid af op basis van uw PM2.5-niveau binnen, om optimale luchtkwaliteit te verzekeren.
Aanbevolen instelling.



Nachtmodus

Laagste ventilatiesnelheid en volledig gedimd licht.

1,2,3

Ventilatiesnelheden

1-2-3

Niveaus van ventilatiesnelheden kunt u handmatig instellen door op de interface op de toets Ventilatiesnelheid te drukken of door deze via de Blueair-app af te stellen.

Gebruikstips

Helderheid wijzigen

Druk tegelijkertijd op de knoppen Ventilatiesnelheid en Aan/Standby. Houd deze gedurende drie seconden ingedrukt

Vervolgens, terwijl u uw vinger op de knop Aan/Standby houdt, tikt u met de andere vinger op de knop Ventilatiesnelheid om de helderheid af te stellen.

Als de helderheid op het laagste niveau is, dan zal deze met één niveau toenemen. Als de helderheid op het hoogste niveau is, dan zal deze met één niveau afnemen.

Wifi-ledlampje aan-/uitschakelen

Als het apparaat voor de eerste keer wordt gestart, zal het ledlampje van de wifi knipperen om aan te geven dat het apparaat klaar is om te worden gekoppeld.

Nadat de verbinding van het apparaat met de app is geslaagd, blijft het ledlampje voor de wifi branden.

Als u ervoor kiest het product niet aan te sluiten, kan de Wi-fi LED worden uitgeschakeld. Houd de ventilatorsnelheidsknop ongeveer 5 seconden lang ingedrukt en laat dan los. De Wi-fi LED stopt met knipperen.

Stap 1



Stap 2



5 seconden

Kinderslot in-/uitschakelen

Druk gedurende 5 seconden lang op de knop Aan/Standby (totdat alle ledlampjes van de interface aan gaan en één keer knipperen). Laat vervolgens los.

Als het kinderslot aan is, zal de luchtreiniger doorgaan met werken, maar de knop Snelheid/modus blijft vergrendeld.



5 seconden

Reset van filter

Druk gedurende 15 seconden lang op de knop Ventilatiesnelheid (totdat alle ledlampjes van de interface een tweede keer aan gaan en één keer knipperen). Laat vervolgens los.



15 seconden

Na het vervangen van het filter, moet filter handmatig worden gereset op het apparaat. Wanneer dit juist wordt gedaan, zal het rode indicatielampje voor filtervervangning drie keer knipperen en vervolgens verdwijnen.

Reset fabrieksinstellingen

Druk gedurende 15 seconden lang op de knop Aan/Standby (totdat alle Ledlampjes van de interface een tweede keer aan gaan en vier keer knipperen). Laat vervolgens los.

Na de reset van de fabrieksinstellingen, start de luchtreiniger met standaard configuratie opnieuw in de standby-modus.



15 seconden

Verbinding maken met de Blueair-app

Door de luchtreiniger te verbinden met de Blueair-app, kunt u de luchtreiniger op afstand bedienen en het filtergebruik controleren. De app voegt extra functies toe aan de luchtreiniger.

Stap 1

Download de Blueair-app in de App Store of via Google Play.

Stap 2

Open de app. Maak uw Blueair-account aan of registreer u.

Stap 3

Klik op Product verbinden en selecteer Blue. Volg de instructies om het koppelen van de app te voltooien.

Tips voor de eerste keer verbinding maken

Zorg dat uw luchtreiniger is ingeschakeld. Zodra de wifi-indicator knippert, is het klaar om met uw app te worden gekoppeld.



Voor de eerste koppeling is Bluetooth vereist. Schakel de bluetooth van je telefoon in en houd je telefoon binnen 91,5 cm (3 ft) van de luchtreiniger voor eerste koppeling.

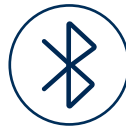

Houd je luchtreiniger binnen 4,5 meter (15 ft) van uw wifi-router om optimale verbinding te bewaren.



Zorg dat uw een zichtbaar wifi-netwerk gebruikt dat niet is verborgen. VPN (Virtueel particulier netwerk) moet worden gedeactiveerd tijdens het gebruik van de Blueair-app.



Deze luchtreiniger kan alleen worden verbonden met 2,4 GHz wifi. Als u een dual-band wifi-router gebruikt, zorg dan dat u 2,4 GHz selecteert.



APP OPHALEN

GET IT ON
Google Play

Available on the
App Store

Onderhoudsinformatie

Belangrijk! Schakel de luchtreiniger uit en koppel de luchtreiniger van de netvoeding voorafgaand aan onderhoud.

Uw filter vervangen

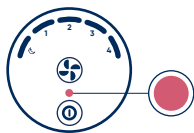

Wanneer op uw luchtreiniger het indicatielampje rood brandt, is het tijd om het hoofdfilter te vervangen. Afhankelijk van het gebruik en de condities van uw luchtkwaliteit, gebeurt dit op een gegeven moment tussen 6 tot 9 maanden van werking.

Stap 1

Schakel de luchtreiniger uit en trek de stekker ervan uit. Draai de bovenkant linksom om het te ontgrendelen en til het vervolgens op om het te verwijderen.

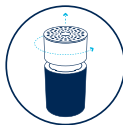

Stap 2

Verwijder het stoffen voorfilter en de demper.



Stap 3

Gebruik de filtergrepen om de oude filter eruit te trekken en deze door een nieuwe te vervangen. Zorg dat u alle plastic verpakking verwijdert voordat u de nieuwe filter in het apparaat plaatst.

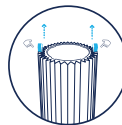

Stap 4

Plaats de demper terug bovenop de filter. Trek het stoffen voorfilter over de filter en de demper. (Zorg dat het leren etiket zich aan de bovenzijde van het stoffen voorfilter bevindt.)



Stap 5

Draai de bovenkant weer terug en steek de luchtreiniger weer in het stopcontact.



Stap 6

Belangrijk! Schakel de luchtreiniger weer aan en reset de filterindicator door de knop Ventilatiesnelheid gedurende 15 seconden ingedrukt te houden. (totdat alle ledlampjes van de interface gedurende een seconde aangaan en één keer knipperen). Laat vervolgens los.



Uw wasbare voorfilter reinigen

Reinig regelmatig uw voorfilter als u stof of vuil ziet. Stofzuig de buitenzijde van het stoffen voorfilter met een zachte borstel. Als het voorfilter een diepere reiniging vereist, was het dan in de wasmachine, volgens de instructies op het label van het voorfilter. Hang het op om te drogen.

Stap 1

Schakel de luchtreiniger uit en trek de stekker ervan uit.
Draai de bovenkant linksom om het te ontgrendelen en verwijder het.



Stap 2

Verwijder het stoffen voorfilter van de demper en het hoofdfilter.



Stap 3

Was volgens de instructies op het label van het voorfilter.



Stap 4

Trek het schone voorfilter terug over de demper en het hoofdfilter.



Stap 5

Zorg dat het leren etiket zich aan de bovenzijde van het stoffen voorfilter bevindt.



Stap 6

Druk de bovenste cilinder neerwaarts en draai het rechtsom om deze te vergrendelen.

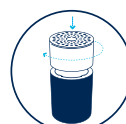

Weggoien en recycling

Deze luchtreiniger moet als elektronisch afval worden gerecycled. Als u enige vragen hebt betreffende het afvoeren van deze luchtreiniger, neem dan contact op met uw plaatselijke afvaldienst voor de beste recyclingsmethode.



Probleemoplossen

Kwestie	Mogelijke oorzaak	Probeer dit
Er is een rode cirkel op het paneel van mijn luchtreiniger.	Het is tijd om het hoofdfilter te wisselen.	<ol style="list-style-type: none">1. Wissel het filter volgens de instructies in deze handleiding.2. Reset de levensduurtimer van het filter: druk de knop Ventilatiesnelheid in totdat het rode lampje uitgaat (15 seconden).
Mijn luchtreiniger maakt te veel lawaai.	Luchtreinigers die zijn ingesteld op een hoog snelheidsniveau produceren meer lawaai omdat zij op grotere snelheden werken.	Stel een lagere ventilatiesnelheid in. De luchtreiniger moet dan stiller zijn.
	De plastic afdichting zit nog op de filter.	<ol style="list-style-type: none">1. Wissel het deeltjes- en koolstoffilter volgens de instructies in deze handleiding.2. Zorg dat het plastic paneel van het filter wordt verwijderd.
	Het hoofdfilter of voorfilter zijn verstopt of vies, de motor krijgt mogelijk onvoldoende luchtstroom, wat kan resulteren in verhoogde geluidsniveaus.	Ontkoppel uw luchtreiniger en stofzuig deze en het stoffen voorfilter aan de buitenkant met een zachte borstel. Reinig het stoffen voorfilter in de wasmachine. Vervang het hoofdfilter als u het lampje van de filterindicator rood wordt.
Ik kan mijn luchtreiniger niet aansluiten.	De luchtreiniger is te ver van uw telefoon en router af tijdens het installeren.	<ol style="list-style-type: none">1. Zorg dat op uw smartphone de Blueair-app is geopend, dat uw luchtreiniger en wifi-router in de zelfde ruimte en vlakbij elkaar zijn tijdens de installatie (volg de app voor de nauwkeurige afstands instructies). Zodra u uw luchtreiniger succesvol hebt gekoppeld, kunt u deze op uw gewenste locatie plaatsen.2. Zorg dat uw luchtreiniger is ingestoken en ingeschakeld.
	De Blueair-app is niet up-to-date.	Open op uw telefoon de App Store en zorg dat u de laatste versie van de Blueair-app hebt
	De router staat niet aan of heeft geen verbinding De router gebruikt geen standaardverbinding.	Zorg voor het volgende voordat u probeert uw product opnieuw te verbinden: <ol style="list-style-type: none">1. Internet werkt momenteel2. U gebruikt een netwerk van 2,4 Ghz.3. Deactiveer VPN
	Bluetooth is gedeactiveerd.	Zorg dat Bluetooth is ingeschakeld in de instellingen van uw telefoon.

Kwestie

De verbinding van mijn luchtreiniger is verbroken.

Mogelijke oorzaak

Tijdelijke wifi-storingen
Nieuwe wifi-instellingen of router

Probeer dit

Als uw luchtreiniger na een paar minuten nog steeds niet zelf verbinding maakt:

1. Open de Blueair-app
2. Selecteer uw luchtreiniger en ga naar Productinstellingen
3. Verwijder de luchtreiniger
4. Ga terug naar het startscherm en selecteer "Product verbinden". Volg de verbindingsovername-instructies op het product.

Mijn luchtkwaliteit binnenshuis wordt niet beter.

Luchtkwaliteit binnenshuis is verontreinigd
Sensoren voor luchtkwaliteit zijn stoffig en tonen onjuiste niveaus.

1. Trek de stekker uit het stopcontact en wacht ongeveer 30 seconden
 2. Zorg dat er geen objecten of stof rondom de sensoren voor luchtkwaliteit zijn op de achterkant van de luchtreiniger.
 3. Sluit de stroomkabel opnieuw aan
 4. Druk op de aan/uit-knop
- Neem contact met ons op als de luchtkwaliteit niet verbetert bij gebruik van de luchtreiniger en met ventilatie.

Neem contact op met ons klantondersteuningsteam voor meer tips voor probleemoplossingen via de pagina Ondersteuning op www.blueair.com

Nazwa produktu	Numer modelu
Blue 3450i	3432111100

- Oczyszczacze powietrza Blue są urządzeniami elektrycznymi przeznaczonymi wyłącznie do użytku w pomieszczeniach. Należy podjąć niezbędne środki ostrożności, aby ograniczyć ryzyko pożaru, porażenia prądem elektrycznym lub obrażeń.
- Urządzenie mogą obsługiwać dzieci od lat 8 oraz osoby o ograniczonych zdolnościach fizycznych, umysłowych lub nieposiadające wystarczającej wiedzy na temat użytkowania produktu, o ile są nadzorowane lub zostaną odpowiednio poinstruowane na temat korzystania z urządzenia i rozumieją związane z tym zagrożenia.
- Dzieci nie mogą bawić się urządzeniem.
- Czyszczenie i konserwacja przez użytkownika nie mogą być wykonywane przez dzieci bez nadzoru.
- Przed konserwacją urządzenie należy odłączyć od zasilania.
- Nie należy samodzielnie otwierać ani naprawiać urządzenia. Naprawy muszą być wykonywane przez producenta, przedstawiciela serwisu lub inny wykwalifikowany personel wyłącznie z użyciem oryginalnych części zamiennych Blueair.
- Upewnić się, że przewód zasilający i wtyczka zasilająca nie są narażone na uszkodzenie. Aby uniknąć zagrożenia, uszkodzony przewód zasilający musi zostać wymieniony przez producenta, serwisanta lub inną osobę o odpowiednich kwalifikacjach.
- Jeśli urządzenie jest uszkodzone lub działa nieprawidłowo, należy je wyłączyć, odłączyć od zasilania i skontaktować się z firmą Blueair.
- Wtyczka zasilająca powinna dobrze pasować do gniazdka sieciowego.
- Odłączając urządzenie od źródła zasilania, należy pociągnąć za wtyczkę, nie za przewód zasilający.

- Do podłączenia urządzenia bezpośrednio do odpowiedniego gniazdka elektrycznego użyć przewodu zasilającego dostarczonego z oczyszczaczem powietrza Blueair.
- Nie używać przedłużacza ani listwy zasilającej. Zapoznać się z etykietą znajdującą się na urządzeniu.
- Nie wolno w żaden sposób modyfikować wtyczki zasilającej. Jeśli wtyczka nie pasuje do gniazdka, należy skontaktować się z wykwalifikowanym pracownikiem, który zainstaluje odpowiednie gniazdko.
- Nie używać dołączonego przewodu zasilającego do żadnego innego urządzenia.
- Nie dopuszczać do tego, aby jakikolwiek przedmiot zablokował wlot lub wylot powietrza, ponieważ może to spowodować porażenie prądem elektrycznym lub uszkodzenie urządzenia.
- Nie umieszczać żadnych przedmiotów na urządzeniu lub zaraz obok niego.
- Nie siadać, stawać, wspinać się lub zwieszać z urządzenia.
- Urządzenie i przewód zasilający muszą znajdować się w bezpiecznej odległości od podgrzewanych powierzchni i otwartego ognia.
- Chronić urządzenie i wtyczkę przed wilgocią i innymi płynami.
- Chronić urządzenie i wtyczkę przed działaniem substancji chemicznych, takich jak pestycydy i dezodoranty.
- Umieścić urządzenie na podłodze. Urządzenie musi być ustawione na stabilnej powierzchni.
- Nie używać urządzenia na zewnątrz ani w wilgotnych środowiskach, takich jak łazienki, pralnie lub baseny.

Schemat produktu

- A** Interfejs użytkownika
- B** Wylot powietrza
- C** Wskaźnik jakości powietrza (AQI)
- D** Silnik wentylatora
- E** Tłumik
- F** Filtr cząstek z wkładką węgla aktywnego
- G** Nadający się do prania tkaninowy filtr wstępny

Stan jakości powietrza (PM 2.5)

Oczyszczacz powietrza jest wyposażony w czujnik cząstek do pomiaru stężenia drobnych cząstek (PM2.5).

Wskaźnik LED wyświetla stan jakości powietrza za pośrednictwem 5 kolorów: od doskonałego (kolor niebieski) do zanieczyszczonego (kolor czerwony).



Instalacja

- 1 Przycisk WŁ./Gotowość **Wskaźniki**
- 2 Przycisk prędkości wentylatora
- 3 Tryb automatyczny
- 4 Tryb nocny (najniższa prędkość)
- 5 Prędkość 1
- 6 Prędkość 2
- 7 Prędkość 3
- 8 Wymiana filtra
- 9 Wi-Fi

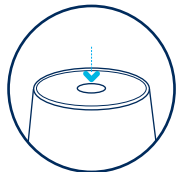
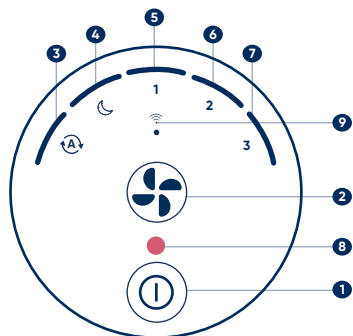

Sterowanie dwoma przyciskami

Naciśnij przycisk WŁ./Gotowość, aby włączyć oczyszczacz powietrza. Wybierz tryb i dostosuj prędkość wentylatora za pomocą przycisku prędkości wentylatora. Ten oczyszczacz powietrza posiada łącznie cztery prędkości wentylatora – najniższą prędkością jest prędkość w trybie nocnym (oczyszczacz jest wówczas najciszy), zaś najwyższą prędkością jest prędkość trzecia.



Tryb automatyczny

Automatycznie dostosowuje prędkość wentylatora w zależności od poziomu PM 2.5 w pomieszczeniu, aby zapewnić optymalną jakość powietrza. Zalecane ustawienie.



Tryb nocny

Najniższa prędkość wentylatora i całkowicie przyciemnione światło.

1,2,3

Prędkość wentylatora

1-2-3

Poziomy prędkości wentylatora ustawiane ręcznie za pomocą przycisku prędkości wentylatora w interfejsie lub aplikacji Blueair.

Jak korzystać ze wskazówek

Zmiana jasności

Naciśnij jednocześnie przycisk prędkości wentylatora i przycisk Wł./Gotowość.

Przytrzymaj przez trzy sekundy.

Następnie, przytrzymując przycisk Wł./Gotowość, naciśnij przycisk prędkości wentylatora, aby dostosować jasność.

Jeśli jasność jest na najniższym poziomie, zostanie ona zwiększona o jeden poziom. Jeśli jasność jest na najwyższym poziomie, zostanie ona zmniejszona o jeden poziom.

Dioda LED sieci Wi-Fi

Przy pierwszym uruchomieniu urządzenia dioda LED sieci Wi-Fi zacznie migać, sygnalizując, że urządzenie jest gotowe do parowania. Po pomyślnym nawiązaniu połączenia między urządzeniem a aplikacją dioda LED sieci Wi-Fi będzie świecić światłem ciągłym.

Jeśli zdecydujesz się nie podłączyć produktu, dioda Wi-Fi może zostać wyłączona. Długo naciśnij przycisk Fan Speed przez około 5 sekund, a następnie zwolnij. Dioda LED Wi-Fi przestanie migać.

Krok 1



Krok 2



5 sekundy

Włączanie/wyłączanie blokady rodzicielskiej

Naciśnij i przytrzymaj przycisk Wł./Gotowość przez około 5 s (aż wszystkie diody LED interfejsu włączą się i migną jeden raz). Zwolnij przycisk.

Gdy blokada rodzicielska jest włączona, oczyszczacz powietrza będzie nadal działać, ale przycisk prędkości/trybu zostanie zablokowany.



5 sekundy

Resetowanie filtra

Naciśnij i przytrzymaj przycisk prędkości wentylatora przez około 15 s (aż wszystkie diody LED interfejsu włączą się drugi raz i migną jeden raz). Zwolnij przycisk.

Po wymianie filtra wymagane jest ręczne zresetowanie filtra z poziomu urządzenia. Jeśli zostanie to zrobione prawidłowo, czerwony wskaźnik wymiany filtra mignie trzy razy, a następnie wyłączy się.



15 sekundy

Przywracanie ustawień fabrycznych

Naciśnij i przytrzymaj przycisk Wł./Standby przez około 15 s (aż wszystkie diody LED interfejsu włączą się drugi raz i migną cztery razy). Zwolnij przycisk.

Po przywróceniu ustawień fabrycznych oczyszczacz powietrza uruchomi się ponownie z domyślną konfiguracją i przejdzie w tryb gotowości.



15 sekundy

Połączenie z aplikacją Blueair

Połączenie z aplikacją Blueair pozwala zdalnie sterować oczyszczaczem powietrza i monitorować stan filtra. Aplikacja umożliwia również korzystanie z dodatkowych funkcji oczyszczacza powietrza.

Krok 1

Pobierz aplikację Blueair ze sklepu App Store lub Google Play.

Krok 2

Otwórz aplikację. Utwórz konto lub zaloguj się na konto Blueair.

Krok 3

Kliknij „Połącz produkt” i wybierz opcję „Blue”. Postępuj zgodnie z instrukcjami, aby zakończyć parowanie aplikacji.

Wskazówki dotyczące nawiązywania połączenia po raz pierwszy

Upewnij się, że oczyszczacz powietrza jest włączony. Gdy wskaźnik Wi-Fi zacznie migać, urządzenie jest gotowe do sparowania z aplikacją.



Do pierwszego parowania wymagana jest łączność Bluetooth.

Aby sparować urządzenie po raz pierwszy, włącz funkcję Bluetooth w telefonie i przytrzymaj telefon w odległości maks. 1 m od oczyszczacza powietrza.

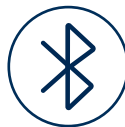

Aby połączenie było optymalne, oczyszczacz powietrza powinien znajdować się w odległości maks. 3,5 m od routera Wi-Fi.



Upewnij się, że korzystasz z widocznej, nieukrytej sieci Wi-Fi. Podczas korzystania z aplikacji Blueair sieć VPN (Virtual Private Network) powinna być wyłączona.



Ten oczyszczacz powietrza może łączyć się tylko z sieciami Wi-Fi o częstotliwości 2,4 GHz. Jeśli używasz dwupasowego routera Wi-Fi, upewnij się, że wybrana jest częstotliwość 2,4 GHz.



Informacje dotyczące konserwacji

Uwaga! Przed przystąpieniem do konserwacji wyłącz oczyszczacz powietrza i odłącz go od źródła zasilania.

Wymiana filtra

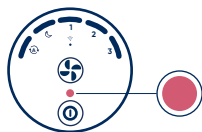

Gdy wskaźnik na oczyszczaczu powietrza zmieni kolor na czerwony, wymień filtr główny. Filtr należy wymienić między 6 a 9 miesiącem pracy, w zależności od trybu użytkowania i jakości powietrza.

Krok 1

Wyłącz oczyszczacz powietrza i odłącz go od zasilania. Obróć górną część w kierunku przeciwnym do ruchu wskazówek zegara, aby ją odblokować, a następnie podnieś, aby ją zdjąć.



Krok 2

Wymij tkaninowy filtr wstępny i tłumik.



Krok 3

Użyj uchwytów filtra, aby wyjąć stary filtr i wymienić go na nowy. Pamiętaj, aby usunąć plastikowe opakowanie przed włożeniem nowego filtra do urządzenia.

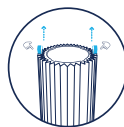

Krok 4

Umieść tłumik z powrotem na górnej części filtra. Załóż tkaninowy filtr wstępny na filtr i włóż tłumik. (Upewnij się, że skórzana metka tkaninowego filtra wstępnego znajduje się u góry).



Krok 5

Przykręć górną część z powrotem i podłącz oczyszczacz powietrza do zasilania.

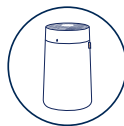

Krok 6

Uwaga! Uwaga! Włącz oczyszczacz powietrza i zresetuj wskaźnik filtra, wciskając przycisk prędkości wentylatora na 15 s. (Wszystkie diody LED na interfejsie włączą się po raz drugi i migną jeden raz). Zwolnij przycisk.



Czyszczenie nadającego się do prania filtra wstępnego

Regularnie czyść filtr wstępny, gdy zauważysz kurz lub brud. Odkurz zewnętrzną część tkaniny z użyciem nasadki z miękką szczotką. Jeśli filtr wstępny wymaga dokładniejszego czyszczenia, upierz go zgodnie z instrukcjami na etykiecie. Rozwiś do wyschnięcia.

Krok 1

Wyłącz oczyszczacz powietrza i odłącz go od zasilania. Obróć górną część w kierunku przeciwnym do ruchu wskazówek zegara, aby ją odblokować, a następnie ją zdejmij.



Krok 2

Wymij tkaninowy filtr z tłumika i filtra głównego.



Krok 3

Upierz zgodnie z instrukcjami na etykiecie tkaninowego filtra wstępnego.



Krok 4

Założ czysty filtr wstępny z powrotem na tłumik i filtr główny.



Krok 5

Upewnij się, że skórzana metka tkaninowego filtra wstępnego znajduje się u góry.



Krok 6

Włóż górny cylinder i przekręć zgodnie z ruchem wskazówek zegara, aby go zablokować.

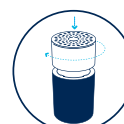

Utylizacja i recykling

Ten oczyszczacz powietrza powinien być poddawany recyklingowi jako odpad elektroniczny. Jeśli masz jakiegokolwiek pytania dotyczące utylizacji tego oczyszczacza powietrza, skontaktuj się z lokalnym zakładem gospodarowania odpadami, aby dowiedzieć się, jak w najlepszy sposób poddać urządzenie recyklingowi.



Rozwiązywanie problemów

Problem	Potencjalna przyczyna	Możliwe rozwiązanie
Na panelu mojego oczyszczacza powietrza wyświetla się czerwone kółko.	Czas na wymianę filtra głównego.	<ol style="list-style-type: none">1. Wymień filtr zgodnie z instrukcjami w tym przewodniku.2. Zresetuj timer żywotności filtra: naciśnij i przytrzymaj przycisk prędkości wentylatora, aż zniknie czerwone światło (15 sekund).
Mój oczyszczacz powietrza zbyt głośno pracuje.	Ustawienie wysokiej prędkości oczyszczacza powietrza powoduje jego głośniejszą pracę ze względu na szybsze działanie wentylatora.	Ustaw niższą prędkość wentylatora. Oczyszczacz powietrza powinien pracować ciszej.
	Plastikowe zabezpieczenie nadal znajduje się na filtrze.	<ol style="list-style-type: none">1. Wymyj filtr cząstek i filtr węglowy zgodnie z instrukcjami w tym przewodniku.2. Sprawdź, czy z filtra została zdjęta plastikowa pokrywa.
	Jeśli filtr główny lub filtr wstępny są zatkane lub zabrudzone, silnik może nie uzyskiwać wystarczającego przepływu powietrza, co może spowodować zwiększenie poziomu hałasu.	Odczuj oczyszczacz powietrza od zasilania i odkurz oczyszczacz oraz tkaninowy filtr wstępny z zewnątrz za pomocą miękkiej szczotki. Wypierz tkaninowy filtr wstępny w pralce. Wymień filtr główny, gdy wskaźnik wymiany filtra zmieni kolor na czerwony.
Nie mogę połączyć się z oczyszczaczem powietrza.	Oczyszczacz powietrza znajduje się zbyt daleko od telefonu i routera podczas konfiguracji.	<ol style="list-style-type: none">1. Upewnij się, że smartfon, na którym jest otwarta aplikacja Blueair, oczyszczacz powietrza i router Wi-Fi znajdują się w tym samym pomieszczeniu i w bliskiej odległości od siebie podczas konfiguracji (postępuj zgodnie z instrukcjami dotyczącymi odległości podanymi w aplikacji). Po pomyślnym sparowaniu oczyszczacza powietrza możesz umieścić go w wybranym miejscu.2. Upewnij się, że oczyszczacz powietrza jest podłączony do zasilania i włączony.
	Aplikacja Blueair jest nieaktualna.	Otwórz sklep z aplikacjami w telefonie i upewnij się, że masz najnowszą wersję aplikacji Blueair.
	Router nie jest włączony lub nie ma połączenia. Router nie korzysta ze standardowego połączenia.	Przed ponowną próbą połączenia z produktem upewnij się, że: <ol style="list-style-type: none">1. Internet działa prawidłowo.2. Używasz sieci 2,4 GHz.3. Sieć VPN jest wyłączona.
	Bluetooth jest wyłączony.	Upewnij się, że Bluetooth jest włączony w ustawieniach smartfona.

Problem	Potencjalna przyczyna	Możliwe rozwiązanie
Mój oczyszczacz powietrza utracił połączenie.	Tymczasowe zakłócenia sieci Wi-Fi. Nowe ustawienia Wi-Fi lub router.	Jeśli oczyszczacz powietrza nie połączy się ponownie po kilku minutach: 1. Otwórz aplikację Blueair. 2. Wybierz oczyszczacz powietrza i przejdź do Ustawień produktu. 3. Usuń oczyszczacz powietrza. 4. Wróć do ekranu głównego i wybierz „Połącz produkt”. Postępuj zgodnie z instrukcjami połączenia na produkcie.
Jakość powietrza wewnętrznego nie poprawia się.	Jakość powietrza wewnętrznego jest niska. Czujniki jakości powietrza są zakurzone i pokazują nieprawidłowe poziomy.	1. Odłącz kabel zasilający od gniazdka ściennego i odczekaj około 30 sekund. 2. Upewnij się, że wokół czujników jakości powietrza z tyłu oczyszczacza powietrza nie ma żadnych przedmiotów ani kurzu. 3. Podłącz ponownie kabel zasilający. 4. Naciśnij przycisk zasilania. Jeśli jakość powietrza nie poprawi się w wyniku działania oczyszczacza powietrza i wentylacji, prosimy o kontakt.

Aby uzyskać więcej wskazówek dotyczących rozwiązywania problemów i skontaktować się z naszym zespołem obsługi klienta, sprawdź stronę Wsparcie na www.blueair.com.

Ime Proizvoda**Broj modela**

Blue 3450i

3432111100

- Blue prečistači za vazduh su električni uređaji koji su namenjeni isključivo korišćenju u zatvorenom prostoru. Preduzmite sve neophodne mere opreza kako biste umanjili rizik od požara, strujnog udara ili telesne povrede.
- Ovaj uređaj mogu da koriste deca od 8 godina i starija, kao i osobe sa smanjenim fizičkim, senzornim ili mentalnim sposobnostima ili nedostatkom iskustva i znanja kada su pod nadzorom ili su im data uputstva u vezi sa korišćenjem uređaja na bezbedan način i kada razumeju opasnosti u vezi sa radom uređaja.
- Deca ne smeju da se igraju uređajem.
- Čišćenje i korisničko održavanje uređaja ne smeju da obavljaju deca bez nadzora.
- Uvek iskopčajte uređaj sa napajanja pre održavanja.
- Nemojte da pokušavate da samostalno otvorite ili popravljate uređaj. Popravku uređaja sme da obavlja isključivo proizvođač, ovlašćeni serviser ili slično stručno osoblje uz isključivo korišćenje originalnih Blueair rezervnih delova.
- Pobrinite se da se kabl za napajanje i utikač ne oštete. Oštećeni kabl mora da zameni proizvođač, ovlašćeni serviser ili slično stručno osoblje kako bi se izbegle potencijalne opasnosti.
- Ukoliko je uređaj oštećen ili je u kvaru, isključite ga, iskopčajte ga sa napajanja i obratite se kompaniji Blueair.
- Utikač mora čvrsto da bude ukopčan u utičnicu
- Prilikom iskopčavanja uređaja sa napajanja nemojte da povlačite kabl za napajanje već povucite utikač.
- Koristite kabl za napajanje isporučen uz Blueair prečistač za vazduh da biste uređaj ukopčali direktno i bezbedno u odgovarajuću električnu utičnicu..

- Nemojte da koristite produžni kabl ili kabl sa više utičnica. Pročitajte nalepnicu sa nominalnim vrednostima na uređaju.
- Nemojte da na bilo koji način prepravljate utikač. Ukoliko utikač ne naleže u utičnicu, obratite se stručnom osoblju zarad ugradnje adekvatne utičnice.
- Isporučeni kabl za napajanje koristite samo uz ovaj uređaj.
- Sprečite da bilo koji drugi predmeti prodru ili začepi ulaze i izlaze za vazduh na prečistaču vazduha zbog toga što tako može doći do strujnog udara ili oštećenja uređaja.
- Nemojte da postavljate predmete na uređaj ili da ih oslanjate o uređaj.
- Nemojte da sedite na uređaju, da se penjete ili oslanjate na njega.
- Uređaj i njegov kabl za napajanje držite podalje od izvora toplote i otvorenog plamena.
- Uređaj i njegov kabl za napajanje držite podalje od vode i drugih tečnosti.
- Uređaj i njegov kabl za napajanje držite podalje od hemikalija, kao što su pesticidi ili dezo-doransi.
- Uređaj postavite na pod. Uređaj mora da se postavi na stabilnoj površini.
- Nemojte da koristite uređaj na otvorenom prostoru ili u prostorijama sa dosta vlage, kao što su kupatila, vešernice ili bazeni.

Struktura proizvoda

A Korisnički interfejs

B Izlaz za vazduh

C Indikator za kvalitet vazduha (AQI)

D Motor ventilatora

E Prigušivač

F Filter za čestice i ugljenični filter

G Tekstilni predfilter koji može da se pere

Stanje kvaliteta vazduha (PM 2.5)

Prečistač za vazduh je opremljen senzorom za čestice radi merenja nivoa sitnih čestica (PM2.5) u vazduhu.

LED indikatorom se u 5 boja signalizira stanje kvaliteta vazduha – od odličnog (plava svetlost) do zagađenog (crvena svetlost).

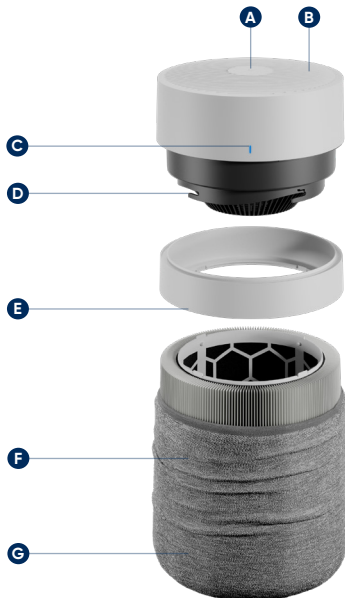

Prvi koraci

1 Taster za uključivanje/
stanje pripravnosti

2 Taster za brzinu
ventilatora

Indikatori

3 Automatski režim

4 Noćni režim (najniže
podešavanje brzine)

5 Brzina 1

6 Brzina 2

7 Brzina 3

8 Zamena filtera

9 Wi-Fi

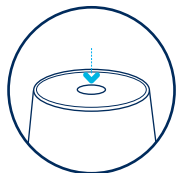
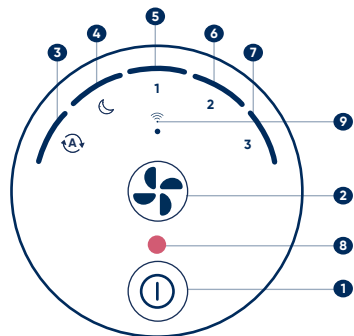

Upravljanje putem dva tastera

Pritisnite taster za uključivanje/stanje pripravnosti da biste uključili prečistač za vazduh.

Pomoću tastera za brzinu ventilatora podešite režim uređaja i brzinu ventilatora.

Ovaj prečistač za vazduh ima ukupno četiri brzine ventilatora. Noćni režim ima najnižu brzinu i najtiši je, dok je treća brzina najviša.



Automatski režim

Automatsko podešavanje brzine ventilatora na osnovu nivoa PM2.5 čestica u prostoriji kako bi se osigurao optimalni kvalitet vazduha. Preporučeno podešavanje.



Noćni režim

Najniža brzina ventilatora i potpuno prigušena svetla.

1,2,3

Brzine ventilatora 1-2-3

Brzine ventilatora koje možete ručno da postavite pritiskom na taster za brzinu ventilatora na uređaju ili putem aplikacije Blueair.

Kako koristiti

Promena svetline

Istovremeno pritisnite taster za brzinu ventilatora i taster za uključivanje/stanje pripravnosti.

Držite ih pritisnutim tri sekunde

Nakon toga, držite prst na tasteru za uključivanje/stanje pripravnosti i tapnite taster za brzinu ventilatora drugim prstom da biste podesili svetlinu.

Ukoliko je podešavanje za svetlinu na najnižem nivou, povećaće se za jedan nivo. Ukoliko je podešavanje za svetlinu na najvišem nivou, smanjiće se za jedan nivo.

Uključivanje/isključivanje LED indikatora za Wi-Fi

Kada uređaj uključujete po prvi put, LED indikator za Wi-Fi će treperiti kao vid signaliziranja da je uređaj spreman za uparivanje. Nakon uspešnog povezivanja uređaja sa aplikacijom, LED indikator za Wi-Fi će nastaviti da svetli.

Ako odlučite ne spojiti proizvod, Wi-Fi LED se može isključiti. Dugo pritisnite dugme za brzinu ventilatora oko 5 sekundi i zatim otpustite. Wi-Fi LED će prestat da treperi.

Korak 1



Korak 2



5 sekundi

Uključivanje/isključivanje roditeljske blokade

Pritisnite i držite pritisnutim taster za uključivanje/stanje pripravnosti u trajanju od 5 sekundi (dok se sve LED lampice uređaja ne uključe i zatrepere jedanput). Nakon toga ga pustite.

Kada je roditeljska blokada uključena, prečistač za vazduh će nastaviti sa radom, ali će taster za brzinu/režim biti zaključan.



5 sekundi

Poništavanje intervala za zamenu filtera

Pritisnite i držite pritisnutim taster za brzinu ventilatora u trajanju od 15 sekundi (dok se sve LED lampice uređaja ne uključe po drugi put i zatrepere jedanput). Nakon toga ga pustite.

Nakon zamene filtera neophodno je na uređaju ručno poništiti interval za zamenu filtera. Ukoliko se ispravno obaví, crveni indikator za zamenu filtera će zatreperiti triput i nakon toga će se isključiti.



15 sekundi

Uspostavljanje fabričkih vrednosti

Pritisnite i držite pritisnutim taster za uključivanje/stanje pripravnosti u trajanju od 15 sekundi (dok se sve LED lampice uređaja ne uključe po drugi put i zatrepere četiri puta). Nakon toga ga pustite.

Kada uređaj uključujete po prvi put, LED indikator za Wi-Fi će treperiti kao vid signaliziranja da je uređaj spreman za uparivanje.

Nakon uspešnog povezivanja uređaja sa aplikacijom, LED indikator za Wi-Fi će nastaviti da svetli.



15 sekundi

Povezivanje sa aplikacijom Blueair

Povezivanjem prečistača za vazduh sa aplikacijom Blueair imaćete mogućnost da daljinski upravljate prečistačem za vazduh i pratite korišćenje filtera. Putem aplikacije dostupne su dodatne funkcije prečistača za vazduh.

Korak 1

Preuzmite aplikaciju Blueair u prodavnici App store ili Google play.

Korak 2

Otvorite aplikaciju. Kreirajte ili se prijavite na svoj Blueair nalog.

Korak 3

Kliknite na Connect Product (Poveži proizvod) i izaberite Blue. Pratite uputstva da biste obavili uparivanje sa aplikacijom.

Saveti za prvo povezivanje

Postarajte se da je prečistač za vazduh uključen. Kada LED indikator za Wi-Fi treperi, uređaj je spreman za uparivanje sa aplikacijom.



Za prvo uparivanje neophodna je Bluetooth veza. Uključite Bluetooth povezivanje na telefonu i držite ga na oko 1 m (3 stope) od prečistača za vazduh da biste obavili prvo uparivanje.



Držite prečistač za vazduh na udaljenosti od oko 5 m (15 stopa) od rutera za Wi-Fi mrežu kako biste ostvarili optimalni kvalitet veze.



Postarajte se da koristite vidljivu Wi-Fi mrežu koja nije skrivena. Opcija VPN (Virtual Private Network – virtualna privatna mreža) treba da bude isključena kada koristite aplikaciju Blueair.



Ovaj prečistač za vazduh može da se poveže samo na Wi-Fi mrežu u opsegu od 2.4 GHz. Ukoliko koristite ruter za Wi-Fi mrežu sa dva opsega, obavezno izaberite opseg od 2.4 GHz.



Informacije o održavanju

Važno! Pre održavanja prečištača za vazduh, isključite i iskopčajte prečištač za vazduh sa napajanja.

Zamena filtera

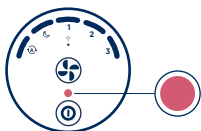

Kada lampica indikatora za filter na prečištaču za vazduh svetli crveno, vreme je za zamenu glavnog filtera. Do ovoga će doći nakon 6 do 9 meseci rada uređaja, u zavisnosti od intenziteta korišćenja i stanja kvaliteta vazduha.

Korak 1

Isključite prečištač za vazduh i iskopčajte ga iz utičnice. Okrećite gornji deo u smeru suprotnom od kretanja kazaljke na satu da biste ga otključali, a zatim ga podignite i uklonite ga.

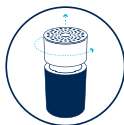

Korak 2

Skinite tekstilni predfilter i prigušivač.



Korak 3

Koristite ručke filtera za izvlačenje starog filtera i zamenite ga novim. Obavezno uklonite plastični omotač pre umetanja novog filtera u uređaj.

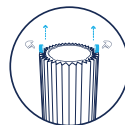

Korak 4

Ponovo postavite prigušivač na vrh filtera. Navucite tekstilni predfilter preko filtera i prigušivača. (Postarajte se da je oznaka od kože na gornjoj strani tekstilnog predfiltera.)



Korak 5

Pritegnite gornji deo nazad na uređaj i ukopčajte prečištač za vazduh u utičnicu.

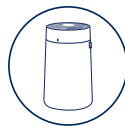

Korak 6

Važno! Uključite prečištač za vazduh i poništite interval za zamenu filtera tako što ćete držati pritisnutim taster za brzinu ventilatora u trajanju od 15 sekundi (dok se sve LED lampice uređaja ne uključe po drugi put i zatrepere jedanput). Nakon toga ga pustite.



Čišćenje perivog predfiltera

Redovno čistite predfilter kada vidite da se na njemu nataložila prašina ili prljavština. Usisajte spoljašnjost tekstilnog predfiltera priključkom sa mekanom četkom. Ukoliko je neophodno temeljnije čišćenje predfiltera, operite predfilter u skladu sa uputstvima sa nalepnice na predfilteru. Okačite ga da se osuši.

Korak 1

Isključite prečistač za vazduh i iskopčajte ga iz utičnice. Okrećite gornji deo u smeru suprotnom od kretanja kazaljke na satu da biste ga otključali i uklonili.



Korak 2

Skinite tekstilni predfilter i prigušivač sa glavnog filtera.



Korak 3

Operite ga u skladu sa uputstvima sa nalepnice na predfilteru.



Korak 4

Navucite čisti predfilter preko prigušivača i glavnog filtera.



Korak 5

Postarajte se da je oznaka od kože na gornjoj strani predfiltera.



Korak 6

Gurnite gornji cilindar nadole, okrećite ga u smeru kretanja kazaljke na satu da biste ga učvrstili.

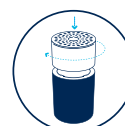

Odlaganje i recikliranje

Ovaj prečistač za vazduh treba da se reciklira kao elektronski otpad. Ako imate bilo kakvih pitanja i nedoumica u vezi sa odlaganjem ovog prečistača za vazduh, stupite u vezu sa lokalnim organom za upravljanje otpadom kako biste se informisali o najboljem načinu odlaganja ovog uređaja.



Rešavanje problema

Problem	Mogući uzrok	Pokušajte sledeće
Na tabli prečistača za vazduh prikazan je crveni krug.	Vreme je za zamenu glavnog filtera.	<ol style="list-style-type: none">1. Zamenite filter prateći uputstva iz ovog vodiča.2. Poništite tajmer za interval za zamenu filtera; 15 sekundi držite pritisnut taster za brzinu ventilatora dok se crveno svetlo ne isključi.
Moj prečistač za vazduh je previše bučan.	<p>Kada je prečistač za vazduh postavljen na najveću brzinu rada, stvara više buke zato što radi na velikim brzinama.</p> <p>Na filteru je ostao plastični omotač.</p> <p>Ukoliko su glavni filter ili predfilter začepljeni ili zaprljani, motor možda neće imati dovoljan protok vazduha što može da prouzrokuje bučniji rad.</p>	<p>Postavite manju brzinu ventilatora. Prečistač za vazduh će biti tiši.</p> <p>1. Uklonite filter za čestice i ugljenični filter prateći uputstva iz ovog vodiča. 2. Postarajte se da sa filtera uklonite plastični omotač.</p> <p>Iskopčajte prečistač za vazduh sa napajanja i usisajte prečistač za vazduh i njegov tekstilni predfilter priključkom sa mekom četkom. Operite tekstilni predfilter u mašini za pranje veša. Zamenite glavni filter kada indikator za zamenu filtera počne da svetli crveno.</p>
Ne uspevam da se povežem sa prečistačem za vazduh.	Prečistač za vazduh je tokom podešavanja predaleko od telefona i rutera.	<ol style="list-style-type: none">1. Postarajte se da na pametnom telefonu imate otvorenu Blueair aplikaciju, da su prečistač za vazduh i WiFi ruter u istoj prostoriji i da su blizu jedan drugom tokom podešavanja (u aplikaciji pročitajte tačne informacije u vezi sa udaljenošću). Kada ste uspešno uparili prečistač za vazduh, tada možete da ga postavite na željeno mesto. 2. Postarajte se da je prečistač za vazduh ukopčan i uključen.
	Blueair aplikacija nije ažurirana.	Otvorite prodavnicu za aplikacije na telefonu i pobrinite se da koristite najnoviju verziju Blueair aplikacije.
	Ruter nije uključen/nije povezan Ruter ne koristi standardnu vezu.	<p>Pobrinite se da su ispunjeni sledeći uslovi pre nego što pokušate da se ponovo povežete sa proizvodom:</p> <ol style="list-style-type: none">1. Dostupna je veza sa internetom.2. Koristite mrežu sa opsegom od 2,4 GHz.3. VPN je onemogućen.
	Bluetooth veza je onemogućena.	Pobrinite se da je u podešavanjima pametnog telefona Bluetooth veza omogućena.

Problem	Mogući uzrok	Pokušajte sledeće
Prekinula se veza sa prečistačem za vazduh.	Privremene nepravilnosti u funkcionisanju WiFi mreže. Nova podešavanja WiFi mreže/rutera.	Ukoliko se nakon nekoliko minuta prečistač za vazduh samostalno ponovo ne poveže, učinite sledeće: 1. Otvorite Blueair aplikaciju 2. Izaberite prečistač za vazduh i otvorite Product Settings (Podešavanja proizvoda) 3. Izbrišite prečistač za vazduh 4. Vratite se na početni ekran i izaberite Connect Product (Poveži proizvod). Pratite uputstva za povezivanje na proizvodu.
Kvalitet vazduha u prostoriji nije poboljšan.	Vazduh u prostoriji je zagađen Senzori za kvalitet vazduha su prekriveni prašinom i očitavaju pogrešne nivoe.	1. Iskopčajte kabl za napajanje iz zidne utičnice i sačekajte oko 30 sekundi 2. Pobrinite se da na stražnjoj strani prečistača za vazduh, oko senzora za kvalitet vazduha, nema drugih predmeta ili prašine. 3. Ponovno ukopčajte kabl za napajanje 4. Pritisnite taster za napajanje Ako korišćenjem prečistača za vazduh i ventilacijom ne dođe do unapređenja kvaliteta vazduha, stupite u vezu sa nama.

Kontakt informacije za našu korisničku podršku i dodatni saveti u vezi sa rešavanjem problema nalaze se na stranici za podršku na www.blueair.com

Product name

Model number

Blue 3450i

3432111100

- Blueair hava temizleyicileri sadece kapalı mekanda kullanım için tasarlanmış elektrikli cihazlardır, yangın, elektrik çarpması veya yaralanma riskini azaltmak için gerekli önlemleri alın
- Bu cihaz, 8 yaş ve üzeri çocuklar ve fiziksel, duyuşsal veya zihinsel kapasitesi düşük veya deneyim ve bilgi eksikliği olan kişiler tarafından cihazın güvenli kullanımı hakkında gözetim veya talimat verilmişse ve ilgili tehlikeleri anladılarsa kullanılabilir.
- Çocuklar cihazla oynamamalıdır.
- Cihazın temizliği ve onarımı gözetim altında olmayan çocuklar tarafından yapılmamalıdır.
- Onarımdan önce cihazı her zaman güç kaynağından çıkarın.
- Cihazı kendiniz açmaya veya onarımını yapmaya çalışmayın. Servis, üretici, servis şirketi veya benzer nitelikli personel tarafından sadece orijinal Blueair yedek parçaları kullanılarak yapılmalıdır.
- Güç kablosunun ve güç fişinin zarar görme riski olmadığından emin olun. Tehlikeyi önlemek için, hasarlı bir güç kablosu her zaman üretici, servis aracı veya benzer şekilde nitelikli kişi tarafından değiştirilmelidir.
- Cihaz hasarlıysa veya arızalanırsa, kapatın, cihazı güç kaynağından çıkarın ve Blueair ile iletişime geçin.
- Güç kablosu, güç prizine sıkıca takılmalıdır.
- Üniteyi güç kaynağından çıkarırken, güç kablosunu çekmeyin, güç fişini çekin.
- Uygun bir elektrik prizine doğrudan ve sıkıca bağlamak için Blueair hava temizleyicinizle sağlanan güç kablosunu kullanın.
- Uzatma kablosu veya güç kablosu kullanmayın. Cihazınızın derecelendirme etiketine bakın.

- G¼ç fıřını hibir Őekilde deęiřtirmeyin. Fiř prize Őıgmasza, uygun prizi kurmak iin nitelikli personele bařvurun.
- Dahil edilen g¼ç kablosunu cihazdan bařka hibir Őey iin kullanmayın.
- Elektrik arpmasına veya cihaza zarar verebileceęinden, nesnelerin hava giriřlerine ve hava prizine girmesine veya engellenmesine izin vermeyin.
- Cihazın ¼zerine veya doęrudan cihazın karřısına herhangi bir nesne yerleřtirmeyin.
- ¼zerine oturmayın, ¼st¼nde durmayın, cihaza tırmanmayın veya asılmayın.
- G¼ç kablosu da dahil olmak ¼zere cihazı ısıtılmıř y¼zeylerden ve aık ateřten g¼venli bir mesafede tutun.
- Cihazı ve g¼ç fıřını su ve dięer sıvılardan uzak tutun.
- Cihazı ve g¼ç fıřını pestisitler ve deodorantlar gibi kimyasallardan uzak tutun.
- Cihazı yere yerleřtirin. Cihaz sabit bir y¼zeye yerleřtirilmelidir.
- Cihazı aık havada veya banyo, amařırhane veya havuz alanları gibi ıslak ortamlarda kullanmayın.

Ürün haritası

A Kullanıcı arayüzü

B Hava çıkışı

C Hava kalitesi göstergesi (AQI)

D Fan motoru

E Susturucu

F Partikül ve karbon filtresi

G Yıkanebilir kumaş ön filtresi

Hava kalitesi durumu (PM 2.5)

Hava temizleyici, ince partiküllerin (PM2.5) seviyesini ölçmek için bir partikül sensörüne sahiptir.

LED göstergesi, hava kalitesi durumunu mükemmel (mavi) ile kirli (kırmızı) arasında 5 renkte gösterir.

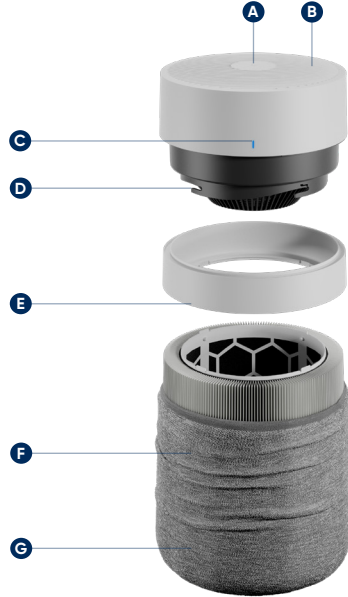

Başlangıç

- 1 Aç/Bekle düğmesi
- 2 Fan Hızı düğmesi

Göstergeler

- 3 Otomatik (Auto) mod
- 4 Gece modu (en düşük hız ayarı)
- 5 Hız 1
- 6 Hız 2
- 7 Hız 3
- 8 Filtre değişimi
- 9 Wi-Fi

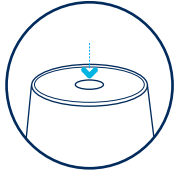
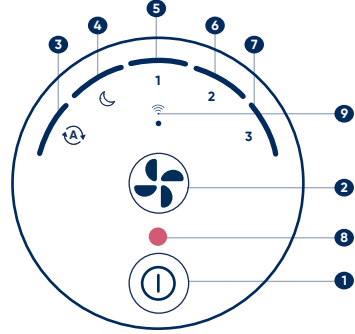

İki düğme kontrolü

Hava temizleyicisini açmak için Aç/Bekle düğmesine basın.

Fan Hızı düğmesini kullanarak modu ve fan hızını ayarlayın.

Bu hava temizleyicinin toplam dört fan hızı vardır - Gece modu en düşük/en sessiz olanıdır, Hız üç en yüksek olanıdır.



Otomatik (Auto) mod

Optimum hava kalitesi sağlamak için fan hızını PM2.5 iç mekan seviyenize göre otomatik olarak ayarlar. Önerilen ayar.



Gece modu

En düşük fan hızı ve tamamen soluk ışıklar.

1,2,3

Fan hızları 1-2-3

Arayüzdeki Fan Hızı düğmesine basarak manuel olarak ayarlayabileceğiniz veya Blueair uygulaması aracılığıyla ayarlayabileceğiniz fan hızı seviyeleri.

İpuçları nasıl kullanılır?

Parlaklığı değiştirme

Fan Hızı düğmesine ve Aç/Bekle düğmesine aynı anda basın. Üç saniye basılı tutun.

Ardından, parmağınızı Aç/Bekle düğmesinde tutmaya devam edin ve parlaklığı ayarlamak için diğer parmağınızla Fan Hızı düğmesine dokunun.

Parlaklık en düşük seviyedeysse, o zaman bir seviye artacaktır. Parlaklık en yüksek seviyedeysse, bir seviye azalacaktır.

Wi-Fi LED'ini kapatma/açma

Cihazı ilk kez çalıştırırken, Wi-Fi LED'i yanıp sönerek cihazın eşleştirmeye hazır olduğunu bildirir. Cihazı uygulamaya başarıyla bağladıktan sonra, Wi-Fi LED'i sabit kalacaktır.

Ürünü bağlamamayı seçerseniz, Wi-Fi LED'i kapatılabilir. Fan Hızı düğmesine yaklaşık 5 saniye uzun basın ve ardından bırakın. Wi-Fi LED'inin yanıp sönmesi duracaktır.

1. Adım



2. Adım



5 saniye

Çocuk kilidini etkinleştirme/devre dışı bırakma

Aç/Bekle düğmesine yaklaşık 5 saniye boyunca uzun basın (arayüzün tüm LED'leri yanana ve bir kez yanıp sönene kadar). Sonra serbest bırakın.

Çocuk kilidi açıkken hava temizleyici çalışmaya devam eder, ancak hız/mod düğmesi kilitlenir.



5 saniye

Filtre sıfırlama

Fan Hızı düğmesine yaklaşık 15 saniye boyunca ekstra uzun basın (arayüzün tüm LED'leri ikinci kez yanana ve bir kez yanıp sönene kadar). Sonra serbest bırakın.

Filtreyi değiştirdikten sonra, cihaz üzerinde filtre sıfırlamasının manuel olarak yapılması gerekir. Doğru yapılrısa, kırmızı filtre değiştirme göstergesi üç kez yanıp söner ve sonra kaybolur.



15 saniye

Fabrika ayarlarına sıfırlama

Aç/Bekle düğmesine yaklaşık 15 saniye boyunca ekstra uzun basın (arayüzün tüm LED'leri ikinci kez yanana ve dört kez yanıp sönene kadar). Sonra serbest bırakın.

Fabrika ayarlarına sıfırlama işleminden sonra, hava temizleyici varsayılan yapılandırma ile yeniden başlatılır ve Bekleme moduna geçer.



15 saniye

Blueair uygulamasına bağlanın

Blueair uygulamasına bağlanmak, hava temizleyiciyi uzaktan kontrol etmenizi ve filtre kullanımını izlemenizi sağlar. Uygulama, hava temizleyiciye ek işlevler sunar.

Adım 1

Blueair uygulamasını App store veya Google play'den indirin.

Adım 2

Uygulamayı açın. Blueair hesabınızı oluşturun veya hesabınızda oturum açın.

Adım 3

Connect Product (Ürünü Bağla) üzerine tıklayın ve Blue ögesini seçin. Uygulama eşleştirmeyi tamamlamak için talimatları izleyin

İlk kez bağlantı ipuçları

Hava temizleyicinizden açtığınızdan emin olun. Wi-Fi göstergesi yanıp söndüğünde, uygulamanızla eşleştirilmeye hazırdır.



İlk kez eşleştirme için Bluetooth gereklidir. Telefonunuzun bluetooth'unu açın ve ilk eşleştirme için telefonunuzu hava temizleyicinin 3 ft (91,44 cm) yakınında tutun.



En iyi bağlantıyı sağlamak için hava temizleyicinizden Wi-Fi yönlendiricinizden 15 fit (4,572 m) uzakta tutun.



Gizli olmayan görünür bir Wi-Fi ağı kullandığınızdan emin olun. Blueair uygulamasını kullanırken VPN'i (Sanal Özel Ağ) devre dışı bırakın.



Bu hava temizleyici yalnızca 2,4 GHz Wi-Fi'ye bağlanabilir. Çift bantlı bir Wi-Fi yönlendirici kullanıyorsanız, 2,4 GHz'i seçtiğinizden emin olun.



UYGULAMAYI
EDİNİN



Bakım bilgileri

Önemli! Hava temizleyiciyi kapatın ve bakımdan önce hava temizleyicinin güç kaynağından bağlantısını kesin.

Filtrenizi deęiřtirme

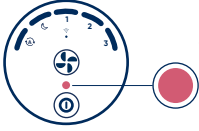

Hava temizleyicinizin gösterge ışığı kırmızıya döndüğünde, ana filtreyi deęiřtirmenin zamanı gelmiřtir. Bu, kullanıma ve hava kalitesi kořullarınıza baęlı olarak 6 ila 9 aylık çalışma arasında bir sürede gerçekleřecektir.

Adım 1

Hava temizleyiciyi kapatın ve fiřini çekin. Kilidi açmak için üst kısmı saat yönünün tersine döndürün, sonra kaldırmak için yukarı kaldırın.

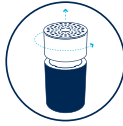

Adım 2

Kumař ön filtresini ve susturucuyu çıkarın.



Adım 3

Eski filtreyi çıkarmak ve yenisiyle deęiřtirmek için filtre tutamaçlarını kullanın. Yeni filtreyi cihaza takmadan önce plastik ambalajı çıkardığınızdan emin olun.

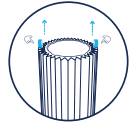

Adım 4

Susturucuyu tekrar filtrenin üstüne yerleřtirin. Kumař ön filtresini filtrenin ve susturucunun üzerine çekin. (Lütfen deri etiketin kumař ön filtresinin üst tarafında olduęundan emin olun.)



Adım 5

Üstünü tekrar çevirin ve hava temizleyiciyi takın.

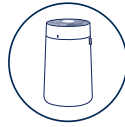

Adım 6

Önemli! Hava temizleyiciyi tekrar açın ve Fan Hızı düęmesine 15 saniye boyunca basarak filtre göstergesini sıfırlayın. (arayüzün tüm LED'leri ikinci kez yanana ve bir kez yanıp sönene kadar). Sonra serbest bırakın.



Yıkabilir ön filtrenizin temizlenmesi

Toz veya kir gördüğünüzde ön filtrenizi düzenli olarak temizleyin. Kumaşın dışını yumuşak bir fırça eki ile vakumlayın. Ön filtre daha derin bir temizlik gerektiriyorsa, ön filtrenin etiketindeki talimatlara göre yıkayın. Asarak kurutun.

Adım 1

Hava temizleyiciyi kapatın ve fişini çekin. Kilidi açmak ve kaldırmak için üst kısmı saat yönünün tersine döndürün.

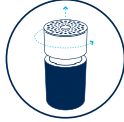

Adım 2

Kumaş ön filtresini susturucudan ve ana filtreden çıkarın.



Adım 3

Kumaş ön filtresinin etiketindeki talimatlara göre yıkayın.



Adım 4

Temiz ön filtreyi susturucunun ve ana filtrenin üzerine geri çekin.



Adım 5

Lütfen ön filtrenin deri etiketinin üst kısmında olduğundan emin olun.



Adım 6

Üst silindiri aşağı doğru itin, kilitlemek için saat yönünde döndürün.

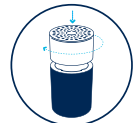

Atma ve geri dönüşüm

Bu hava temizleyici elektronik atık olarak geri dönüştürülmelidir. Bu hava temizleyicinin bertaraf edilmesiyle ilgili herhangi bir sorunuz varsa, en uygun geri dönüşüm yöntemini öğrenmek için lütfen bölgenizdeki yerel atık yönetim birimiyle iletişime geçin.



Sorun giderme

Sorun	Potansiyel neden	Bunu deneyin
Hava temizleyicimin panelinde kırmızı bir daire var.	Ana filtreyi deęiřtirmenin zamanı geldi.	1. Filtreyi bu kılavuzdaki talimatlara gre deęiřtirin. 2. Filtre mr zamanlayıcısını sıfırlama: Kırmızı ışık snene kadar (15 saniye) fan hızı dđmesine basın.
Hava temizleyicim ok fazla grlt yapıyor.	Yksek hız seviyesine ayarlanmış hava temizleyicileri, daha hızlı oranlarda alıřtıkları iin daha fazla grlt yaparlar.	Daha dřk bir fan hızı ayarlayın. Hava temizleyici daha sessiz olmalıdır.
	Plastik sızdırmazlık hala filtrenin zerinde.	1. Partikl ve karbon filtresini bu kılavuzdaki talimatlara gre çıkarın. 2. Plastik kapađın filtreden ıkarılıp ıkarılmadıđını kontrol edin.
	Ana filtre veya n filtre tıkanmış veya kirliyse, motor yeterli hava akışı alamayabilir ve bu da grlt seviyelerinin artmasına neden olabilir.	Hava temizleyicinizi fiřten ekin ve hava temizleyiciyi ve kumař n filtresini yumuřak bir fia eki ile dıřarıdan vakumlayın. Kumař n filtresini amařı makinesinde yıkayın. Filtre gstergeniz kırmızıya dndđnde ana filtreyi deęiřtirin.
Hava temizleyicimi bađlayamıyorum.	Kurulum sırasında hava temizleyici telefonunuzdan ve ynlendiricinizden ok uzakta.	1. Blueair App'ini atıđınız akıllı telefonun, hava temizleyicinizin ve WiFi ynlendiricinizin kurulum sırasında aynı odada ve yakın mesafede olduđundan emin olun (tam mesafe talimatları iin uygulamayı izleyin). Hava temizleyicinizi bařarıyla eřleřtirdikten sonra, istediđiniz yere yerleřtirebilirsiniz. 2. Hava temizleyicinizin prize takılı ve aık olduđundan emin olun.
	Blueair App gncel deđil.	Telefonunuzda App Store'u aın ve en gncel Blueair App srmne sahip olduđunuzdan emin olun
	Ynlendirici aık deđil veya bađlantısı yok Ynlendirici standart bir bađlantı kullanmıyor.	rnnz yeniden bađlamayı denemeden nce ařađdaki adımları yaptığınızdan emin olun: 1. İnternet řu anda alıřıyor 2. 2,4 GHz ađ kullanıyorsunuz. 3. VPN'yi devre dıřı bırakınız.
	Bluetooth devre dıřı bıraktı.	Akıllı telefonunuzun ayarlarında Bluetooth'un etkinleřtirildiđinden emin olun.

Sorun

Potansiyel neden

Bunu deneyin

Hava temizleyicimin bağlantısı kesildi.

Geçici WiFi sorunları
Yeni WiFi ayarları veya yönlendirici.

Hava temizleyiciniz birkaç dakika sonra kendi kendine yeniden bağlanmazsa:
1. Blueair App'i açın.
2. Hava temizleyicinizi seçin ve "Ürün Ayarları"na gidin
3. Hava temizleyiciyi silin
4. Ana ekrana geri dönün ve "Ürünü Bağla" yı seçin.
Üründeki bağlantı talimatlarını izleyin.

İç mekanlardaki hava kalitem iyileşmiyor.

İç mekanlardaki hava kalitesi kirli
Hava kalitesi sensörleri tozlu ve yanlış seviyeyi gösteriyor.

1.Güç kablosunu duvar prizinden çıkarın ve yaklaşık 30 saniye bekleyin
2. Hava temizleyicinin arkasındaki hava kalitesi sensörlerinin etrafında bir nesne veya toz olmadığından emin olun.
3. Güç kablosunu yeniden bağlayın
4. Güç düğmesine basın
Hava temizleyicinin kullanımı ve havalandırma ile hava kalitesi iyileşmezse, lütfen bizimle iletişime geçin.

Daha fazla sorun giderme ipuçları ve Müşteri Destek ekibimize iletişime geçmek için lütfen www.blueair.com adresindeki Destek sayfasına göz atın.

Produktnamn**Modellnummer**

Blue 3450i

3432111100

- Blueair luftrenare är elektriska apparater endast för inomhusbruk. Vidta nödvändiga försiktighetsåtgärder för att minska risken för brand, elstötar eller personsador.
- Denna apparat kan användas av barn från 8 år och äldre samt personer med nedsatt fysisk, sensorisk eller mental förmåga, eller bristfällig erfarenhet och kompetens, om de har fått instruktioner om hur apparaten används på ett säkert sätt och förstår de risker som finns.
- Barn får inte leka med apparaten.
- Rengöring och användarunderhåll ska inte utföras av barn utan tillsyn.
- Koppla alltid bort strömförsörjningen till apparaten före underhåll.
- Försök inte öppna eller utföra service apparaten på egen hand. Service måste utföras av tillverkaren, ett serviceombud eller liknande behörig personal och endast med endast originalreservdelar från Blueair.
- Säkerställ att strömkabeln och strömkontakten inte riskerar att skadas. För att undvika fara måste en skadad strömkabel alltid bytas ut av tillverkaren, serviceombudet eller liknande behörig person.
- Om apparaten är skadad eller inte fungerar korrekt ska man stänga av den, koppla bort den från strömförsörjningen och kontakta Blueair.
- Strömkontakten måste vara ordentligt insatt i eluttaget.
- När man kopplar bort enheten från strömförsörjningen ska man inte dra i strömkabeln, utan i strömkontakten.
- Använd endast den strömkabel som medföljer Blueair-luftrenaren för att ansluta direkt och ordentligt till ett lämpligt eluttag.

- Använd inte förlängningssladd eller grenuttag. Se märketiketten på din apparat.
- Förändra inte strömkontakten på något sätt. Om kontakten inte passar i eluttaget ska man kontakta en behörig elektriker för att låta installera rätt uttag.
- Använd inte den medföljande strömkabeln till något annat än apparaten.
- Låt inte föremål komma in i eller blockera luftintagen och luftutloppen eftersom detta kan orsaka elstötar eller skada apparaten.
- Placera inga föremål ovanpå eller i direkt kontakt med apparaten.
- Sitt, stå och klättra inte på och häng inte i apparaten.
- Håll apparaten, inklusive strömkabeln, på säkert avstånd från uppvärmda ytor och öppna lågor.
- Håll apparaten och strömkontakten borta från vatten och andra vätskor.
- Håll apparaten och strömkontakten borta från kemikalier som bekämpningsmedel och luktmaskeringsmedel.
- Placera apparaten på golvet. Apparaten måste placeras på en stabil yta.
- Använd inte apparaten utomhus eller i våta miljöer som badrum, tvättstugor eller poolområden.

Produktöversikt

A Användargränssnitt

B Luftutlopp

C Indikator för luftkvalitet

D Fläktmotor

E Ljuddämpare

F Partikel- och kolfilter

G Tvättbart förfilter av tyg

Luftkvalitetsstatus (PM2.5)

Luftrenaren har en partikelsensor som mäter nivån på fina partiklar (PM2.5). LED-indikatorn visar status på luftkvaliteten i fem färger, från utmärkt (blå) till förorenad (röd).

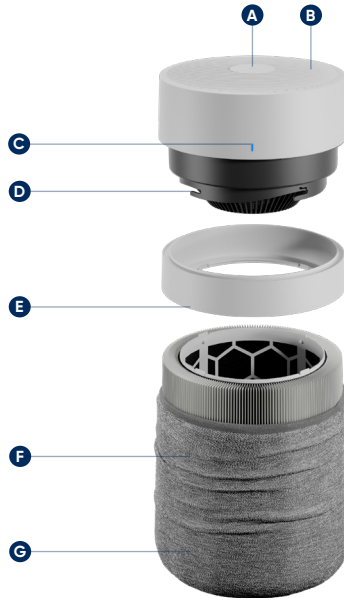

Komma igång

- 1 På-/vilolägesknapp
- 2 Fläkthastighetsknapp

Indikatorer

- 3 Autoläge
- 4 Nattläge (lägsta hastighetsinställning)
- 5 Hastighet 1
- 6 Hastighet 2
- 7 Hastighet 3
- 8 Filterbyte
- 9 Wi-Fi

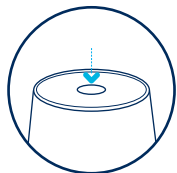
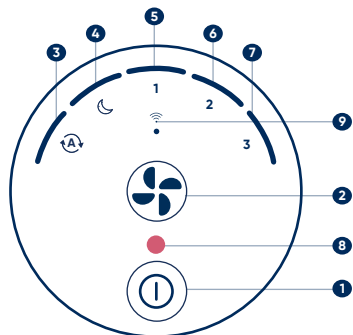

Styrning via två knappar

Tryck på på-/vilolägesknappen knappen för att slå på luftrenaren.

Justera läge och fläktens hastighet med knappen för fläkthastighet.

Denna luftrenare har totalt fyra fläkthastigheter – nattläget är det lägsta/tystaste, hastighet 3 är det högsta.



Autoläge

Justerar automatiskt fläkthastigheten baserat på PM2.5-nivån inomhus för att säkerställa optimal luftkvalitet. Rekommenderad inställning.



Nattläge

Lägsta fläkthastighet och helt nedtonade lampor.

1,2,3

Fläkthastighet 1-2-3

Fläkthastighetsnivåer som du kan ställa in manuellt genom att trycka på knappen Fläkthastighet på gränssnittet eller justera via Blueair-appen.

Användningstips

Ändra ljusstyrka

Tryck på fläkthastighetsknappen och på på-/vilolägesknappen samtidigt. Håll inne i tre sekunder

Håll sedan fingret på på-/vilolägesknappen och tryck på fläkthastighetsknappen med det andra fingret för att justera ljusstyrkan.

Om ljusstyrkan är på den lägsta nivån kommer den att öka med en nivå. Om ljusstyrkan är på den högsta nivån kommer den att minska med en nivå.

Stänga av/på Wi-Fi-LED

När du startar apparaten för första gången blinkar Wi-Fi-lampan för att signalera att enheten är redo för parkoppling. Wi-Fi-lampan fortsätter lysa med fast sken när apparaten har anslutits till appen.

Om du väljer att inte ansluta produkten kan du stänga av Wi-fi-dioden. Tryck länge på Fan Speed-knappen i cirka 5 sekunder och släpp sedan. Wi-Fi-ledlampan slutar att blinka.

Steg 1



Steg 2



5 sekunder

Aktivera/inaktivera barnlås

Tryck på på-/vilolägesknappen i cirka fem sekunder (tills alla LED-lampor i gränssnittet tänds och blinkar en gång). Släpp sedan. När barnlåset är på fortsätter luftrenaren att fungera men hastighets-/lägesknappen är låst.



5 sekunder

Filteråterställning

Tryck på fläkthastighetsknappen i cirka 15 sekunder (tills alla LED-lampor i gränssnittet tänds en andra gång och blinkar en gång). Släpp sedan.

När du har bytt filtret måste du utföra en manuell filteråterställning på apparaten. Om det görs korrekt blinkar den röda filterbytesindikatorn tre gånger och slocknar sedan.



15 sekunder

Fabriksåterställning

Tryck på på-/vilolägesknappen i cirka 15 sekunder (tills alla LED-lampor i gränssnittet tänds en andra gång och blinkar fyra gånger). Släpp sedan. Efter fabriksåterställning startar luftrenaren om med standardkonfiguration och går in i viloläge.



15 sekunder

Ansluta till Blueair-appen

Om du ansluter luftrenaren till Blueair-appen kan du fjärrstyra luftrenaren och övervaka filteranvändningen. Appen ger ytterligare funktioner för luftrenaren.

Steg 1

Ladda ned Blueair-appen från App Store eller Google Play.

Steg 2

Öppna appen. Skapa eller logga in på ditt Blueair-konto.

Steg 3

Klicka på Connect Product och välj Blue. Följ anvisningarna för att slutföra parkopplingen till appen.

Tips för anslutningen första gången

Se till att luftrenaren är påslagen. När Wi-Fi-indikatorn blinkar är den redo att parkopplas med appen.



Bluetooth krävs för den första parkopplingen. Slå på telefonens Bluetooth och håll telefonen inom en meter från luftrenaren.



Placera luftrenaren inom fyra meter från Wi-Fi-routern för en optimal anslutning.



Se till att du använder ett Wi-Fi-nätverk som är synligt och inte dolt. Inaktivera VPN (Virtual Private Network) när du använder Blueair-appen.



Denna luftrenare kan bara ansluta till 2,4 GHz Wi-Fi. Om du använder en dual-band Wi-Fi-router, se till att välja 2,4 GHz.



Underhållsinformation

Viktigt! Slå av luftrenaren och koppla bort strömförsörjningen före underhåll.

Byta filter

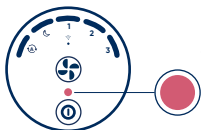

När luftrenaren lyser med rött sken är det dags att byta huvudfiltret. Det inträffar någon gång efter sex till nio månaders drift, beroende på användning och luftkvalitet.

Steg 1

Stäng av luftrenaren och dra ut kontakten. Vrid toppen moturs för att låsa upp den och lyft sedan uppåt för att ta bort den.

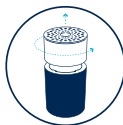

Steg 2

Ta bort förfiltret av tyg och ljuddämparen.



Steg 3

Använd filterhandtagen för att dra ut det gamla filtret. Se till att ta bort plastfolien på det nya filtret innan du sätter det i luftrenaren.

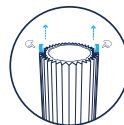

Steg 4

Sätt tillbaka ljuddämparen ovanpå filtret igen. Dra upp förfiltret av tyg över filtret och ljuddämparen. (Se till att läderetiketten hamnar på den övre delen av förfiltret.)



Steg 5

Vrid tillbaka toppen igen och anslut luftrenaren.

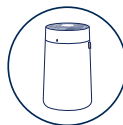

Steg 6

Viktigt! Slå på luftrenaren igen och återställ filterindikatorn genom att hålla in fläkthastighetsknappen i 15 sekunder (tills alla LED-lampor i gränssnittet tänds för andra gången och blinkar en gång). Släpp sedan.



Rengöring av det tvättbara förfiltret

Rengör förfiltret när det blir dammigt eller smutsigt. Dammsug utsidan av förfiltret med ett mjukt borstmunstycke. Om förfiltret behöver rengöras mer djupgående kan det tvättas enligt tvättråden på förfiltrets etikett. Hängtorka.

Steg 1

Stäng av luftrenaren och koppla ur den. Vrid toppen moturs för att låsa upp och ta bort den.

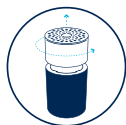

Steg 2

Ta bort förfiltret av tyg från ljuddämparen och huvudfiltret.



Steg 3

Tvätta enligt instruktionerna på förfiltrets etikett.



Steg 4

Dra tillbaka det rena förfiltret över ljuddämparen och huvudfiltret.



Steg 5

Se till att läderetiketten hamnar på den övre delen av förfiltret.



Steg 6

Tryck ner den övre cylindern och vrid den medurs för att låsa fast den.

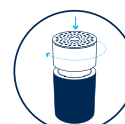

Kassering och återvinning

Denna luftrenare ska återvinnas som elektroniskt avfall. Om du har frågor om kasseringen av luftrenaren kontaktar du din lokala aktör för avfallshantering för information om bästa sättet att återvinna den.



Felsökning

Problem	Möjlig orsak	Prova det här
Det är en röd cirkel på luftrenarens panel.	Det är dags att byta huvudfilter	<ol style="list-style-type: none">1. Byt filter enligt instruktionerna i den här guiden.2. Återställ filtertimern: tryck ner fläkthastighetsknappen tills den röda lampan slocknar (15 sekunder).
Luftrenaren bullrar mycket.	Luftrenare som är inställda på en hög hastighet låter mer.	Ställ in en lägre fläkthastighet. Luftrenaren bör då bli tystare.
	Skyddsplasten sitter kvar på filtret	<ol style="list-style-type: none">1. Ta bort partikel- och kolfiltret enligt instruktionerna i den här guiden.2. Kontrollera att plasthöljet på filtret har tagits bort.
	Om huvudfiltret eller förfiltret är igensatt eller smutsigt kanske luftflödet till motorn inte är tillräckligt, och det kan leda till ökade bullernivåer.	Koppla ur luftrenaren och dammsug den och förfiltret av tyg från utsidan med en mjuk borste. Tvätta förfiltret i tvättmaskin. Byt ut huvudfiltret när filterindikatorn lyser röd.
Jag kan inte parkoppla luftrenaren.	Luftrenaren är för långt från din telefon och router under installationen.	<ol style="list-style-type: none">1. Se till att telefonen som Blueair-appen är öppen på, luftrenaren och Wi-Fi-routern är i samma rum och nära varandra under installationen (följ instruktionerna i appen för exakta avstånd). När du har parkopplat luftrenaren kan du placera den på önskad plats.2. Kontrollera att luftrenaren är inkopplad och påslagen.
	Blueair-appen är inte uppdaterad.	Öppna App Store i din telefon och kontrollera att du har den senaste versionen av Blueair-appen.
	Routern är inte på eller har ingen anslutning Routern använder inte en standardanslutning.	Kontrollera följande innan du försöker ansluta produkten igen: <ol style="list-style-type: none">1. Internet är igång2. Du använder ett 2,4 GHz-nätverk.3. VPN är inaktiverat.
	Bluetooth är inaktiverat	Se till att Bluetooth är aktiverat i telefonen.

Problem	Möjlig orsak	Prova det här
Luftrenaren har tappat anslutningen	Tillfälliga Wi-Fi-störningar Nya Wi-Fi-inställningar eller router	Om luftrenaren inte återansluter av sig själv efter några minuter: 1. Öppna Blueair-appen 2. Välj din luftrenare och gå till Produktinställningar 3. Radera luftrenaren 4. Gå tillbaka till startskärmen och välj "Anslut produkt". Följ anslutningsanvisningarna på produkten.
Inomhusluftens kvalitet förbättras inte	Inomhusluften är förorenad Luftkvalitetssensorerna är dammiga och visar felaktiga nivåer	1. Koppla bort strömkabeln från eluttaget och vänta cirka 30 sekunder. 2. Kontrollera att det inte finns några föremål eller damm runt luftkvalitetssensorerna på luftrenarens baksida. 3. Anslut strömkabeln igen 4. Tryck på strömbrytaren Om luftkvaliteten inte förbättras med hjälp av luftrenaren och med ventilation, kontakta oss.

För fler felsökningstips och för att kontakta vårt kundsupportteam, se supportsidan på www.blueair.com

Produktnavn**Modellnummer**

Blue 3450i

3432111100

- Blue-luftrensere er elektriske apparater kun til innendørs bruk. Ta nødvendige forholdsregler for å redusere risikoen for brann, elektrisk støt og personskade.
- Dette apparatet kan brukes av barn fra 8 år og oppover og av personer med reduserte fysiske, sensoriske eller mentale evner eller mangel på erfaring og kunnskap forutsatt at dette skjer under tilsyn eller etter instruksjoner om hvordan apparatet brukes på en trygg måte, og at de forstår faremomentene som er involvert.
- Barn skal ikke leke med apparatet.
- Rengjøring og brukervedlikehold skal ikke utføres av barn uten tilsyn.
- Koble alltid apparatet fra strømforsyningen før vedlikehold.
- Ikke forsøk å åpne eller utføre service på apparatet selv. Service må utføres av produsenten, servicerepresentanten eller tilsvarende kvalifisert personell, og det skal kun brukes originale Blueair-reservedeler.
- Kontroller at strømledningen og støpselet ikke står i fare for å bli skadet. For å unngå fare må en skadet strømledning alltid skiftes ut av produsenten, servicerepresentanten eller tilsvarende kvalifisert person.
- Hvis apparatet er skadet eller ikke fungerer som det skal, slå du det av, kobler det fra strømforsyningen og kontakter Blueair.
- Støpselet må settes godt inn i stikkontakten.
- Når du kobler enheten fra strømforsyningen, må du ikke trekke i strømledningen, men i støpselet.
- Bruk strømledningen som følger med Blueair-luftrenseren, og sett støpselet direkte og godt inn i en passende stikkontakt.

- Ikke bruk skjøteledning eller grenuttak. Se typeskiltet på apparatet.
- Ikke endre støpselet på noen som helst måte. Hvis støpselet ikke passer inn i stikkkontakten, må du kontakte kvalifisert personell for å få installert riktig stikkontakt.
- Ikke bruk den medfølgende strømledningen til noe annet enn apparatet.
- Ikke la gjenstander komme inn i eller blokkere luftinntakene og luftutløpene, da dette kan forårsake elektrisk støt eller skade apparatet.
- Ikke plasser gjenstander oppå eller direkte inntil apparatet.
- Ikke sitt på, stå på, klatre opp på eller heng fra apparatet.
- Hold apparatet, inkludert strømledningen, på trygg avstand fra varme overflater og åpen ild.
- Hold apparatet og støpselet borte fra vann og andre væsker.
- Hold apparatet og støpselet borte fra kjemikalier, for eksempel plantevernmidler eller deodoranter.
- Plasser apparatet på gulvet. Apparatet må plasseres på et stabilt underlag.
- Ikke bruk apparatet utendørs eller i våte omgivelser, for eksempel bad, vaskerom eller bassengområder.

Produktkart

- A** Brukergrensesnitt
- B** Luftutløp
- C** Luftkvalitetsindikator

- D** Viftemotor
- E** Lyddemper
- F** Partikkel- og karbonfilter

- G** Forfilter i vaskbart stoff

Luftkvalitetsstatus (PM 2.5)

Luftrensere har en partikkelsensor for å måle nivået av fine partikler (PM2.5). Lysdiodeindikatoren viser luftkvalitetsstatus i fem farger fra utmerket (blå) til forurenset (rød).

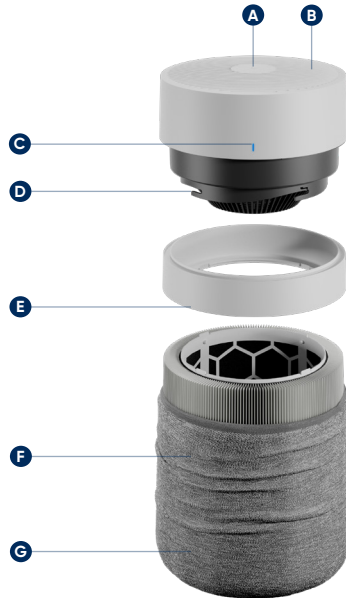

De første skrittene

- 1 Strømknapp
- 2 Viftehastighetsknapp

Indikatorer

- 3 Automatisk modus
- 4 Nattnodus (laveste hastighetsinnstilling)
- 5 Hastighet 1
- 6 Hastighet 2
- 7 Hastighet 3
- 8 Bytte av filter
- 9 Wi-Fi

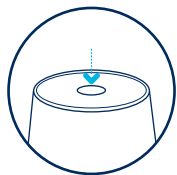
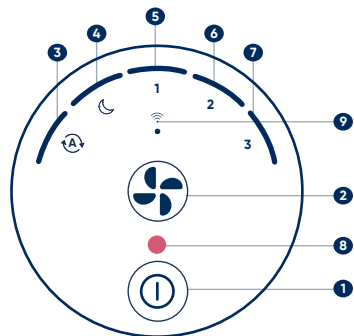

Toknappsstyring

Trykk på strømknappen for å slå på luftrensaren.

Juster modus og viftehastighet ved hjelp av viftehastighetsknappen.

Denne luftrensaren har i alt fire viftehastigheter: Nattnodus er den laveste / mest stillegående, hastighet tre er den høyeste.



Automatisk modus

Justerer automatisk viftehastigheten basert på PM2.5-innendørsnivået for å sikre optimal luftkvalitet. Anbefalt innstilling.



Nattnodus

Laveste viftehastighet og helt dempede lys.

1,2,3

Viftehastighet 1–2–3

Viftehastighetsnivåer som du kan stille inn manuelt ved å trykke på viftehastighetsknappen i grensesnittet eller justere via Blueair-appen.

Brukstips

Endre lysstyrke

Trykk samtidig på viftehastighetsknappen og strømknappen. Hold i tre sekunder.

Hold deretter fingeren på strømknappen, og trykk på viftehastighetsknappen med den andre fingeren for å justere lysstyrken.

Hvis lysstyrken er på det laveste nivået, øker den med ett nivå. Hvis lysstyrken er på det høyeste nivået, reduseres den med ett nivå.

Slå wifi-lysdioden av/på

Når du starter apparatet for første gang, blinker wifi-lysdioden for å signalisere at apparatet er klart til sammenkobling.

Når du har koblet apparatet til appen, lyser wifi-lysdioden.

Hvis du velger å ikke koble til produktet, kan Wi-Fi-lysdioden slås av. Trykk lenge på viftehastighetsknappen i ca. 5 sekunder, og slipp den deretter. Wi-Fi-lysdioden vil slutte å blinke.

Trinn 1



Trinn 2



5 sekunder

Aktiver/deaktiver barnesikring

Hold strømknappen inne i cirka fem sekunder (til alle lysdiødene i grensesnittet tennes og blinker én gang). Deretter slipper du knappen. Når barnesikringen er på, fortsetter luftrenseren å fungere, men hastighets-/modusknappen låses.



5 sekunder

Tilbakestill filter

Trykk på viftehastighetsknappen i cirka 15 sekunder (til alle lysdiødene i grensesnittet tennes og blinker én gang). Deretter slipper du knappen.

Når du har byttet filteret, må du tilbakestille filteret manuelt på apparatet. Hvis du gjør det riktig, blinker den røde indikatoren for bytte av filter tre ganger. Deretter slukkes den.



15 sekunder

Tilbakestill til fabrikkinnstillinger

Trykk på strømknappen i cirka 15 sekunder (til alle lysdiødene i grensesnittet tennes for andre gang og blinker fire ganger). Deretter slipper du knappen.

Når du har tilbakestilt luftrenseren til fabrikkinnstillingene, starter den på nytt. Standardkonfigurasjonen er da hvilemodus.



15 sekunder

Koble til Blueair-appen

Når du kobler til Blueair-appen, kan du fjernstyre luftrensere og følge med på filterbruken. Appen gir luftrenseren flere funksjoner.

Trinn 1

Last ned Blueair-appen gratis fra App Store eller Google Play.

Trinn 2

Åpne appen. Opprett eller logg på Blueair-kontoen din.

Trinn 3

Klikk på Connect Product, og velg Blue. Følg instruksjonene for å fullføre sammenkoblingen med appen.

Tips for tilkobling for første gang

Sørg for å slå på luftrenseren. Når wifi-indikatoren blinker, er den klar til å kobles til appen.



Bluetooth kreves for sammenkobling for første gang. Slå på Bluetooth på mobilen, og hold mobilen høyst én meter fra luftrenseren første gang de skal kobles sammen.

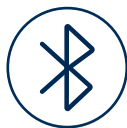

Hold luftrenseren høyst fem meter fra wifi-ruteren for å opprettholde optimal tilkobling.



Sørg for at du bruker et synlig wifi-nettverk og ikke et som er skjult. VPN (Virtual Private Network) må deaktiveres når du bruker Blueair-appen.



Denne luftrenseren kan bare koble til 2,4 GHz wifi. Hvis du bruker en tobånd wifi-ruter, må du sørge for å velge 2,4 GHz.



SKAFF DEG APPEN

GET IT ON Google Play

Available on the App Store

Informasjon om vedlikehold

Viktig! Slå av luftrenseren og koble den fra strømforsyningen før vedlikehold.

Bytte filteret

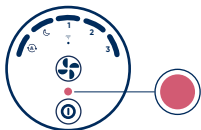

Når luftrenserens indikatorlampe lyser rødt, er det på tide å bytte hovedfilter. Dette vil skje en gang mellom 6 og 9 måneders drift, avhengig av bruk og luftkvalitetsforhold.

Trinn 1

Slå av luftrenseren og koble den fra. Roter toppen mot klokken for å låse opp, og løft deretter opp for å fjerne den.

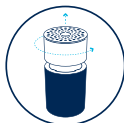

Trinn 2

Fjern forfilteret og lydempere.



Trinn 3

Bruk filterhåndtakene til å trekke ut det gamle filteret og sette inn et nytt. Sørg for å fjerne plastballasjen før du setter det nye filteret inn i apparatet.

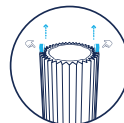

Trinn 4

Sett lydempere tilbake på toppen av filteret. Trekk forfilteret opp over filteret og lydempere. (Sørg for at skinnappen er på oversiden av forfilteret.)



Trinn 5

Vri toppen på igjen, og koble til luftrenseren.



Trinn 6

Viktig! Slå på luftrenseren igjen, og tilbakestill filterindikatoren ved å holde vifte-hastighetsknappen nede i 15 sekunder. (til alle lysdiodene i grensesnittet tennes for andre gang og blinker én gang). Deretter slipper du knappen.



Rengjøring av det vaskbare forfilteret

Rengjør forfilteret regelmessig når du ser støv eller smuss. Støvsug utsiden av stoffet med en myk børste. Hvis forfilteret trenger en dypere rengjøring, må du vaske i henhold til instruksjonene på forfilterets etikett. Heng til tork.

Trinn 1

Slå av luftrenseren og koble den fra. Roter toppen mot klokken for å låse opp og fjern den.

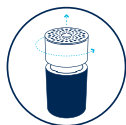

Trinn 2

Fjern forfilteret fra lydempere og hovedfilteret.



Trinn 3

Vask i henhold til instruksjonene på forfilterets etikett.



Trinn 4

Trekk det rene forfilteret tilbake over lydempere og hovedfilteret.



Trinn 5

Påse at skinnappen på forfilteret er på den øverste delen.



Trinn 6

Skv den øverste sylinderen ned, og roter den med klokken for å låse den.



Avhending og resirkulering

Denne luftrenseren skal resirkuleres som elektronisk avfall. Hvis du har spørsmål om avhending av denne luftrenseren, kan du kontakte den lokale gjenbruksstasjonen for å høre hva som er den beste resirkuleringsmetoden.



Feilsøking

Problem	Mulig årsak	Prøv følgende
Det er en rød sirkel på panelet på luftrenserseren min.	Hovedfilteret må byttes.	1. Bytt filteret som beskrevet i denne veiledningen. 2. Tilbakestill filtertiden. Hold inne viftehastighetsknappen til det røde lyset forsvinner (15 sekunder).
Det kommer for mye støy fra luftrenserseren.	Luftrensere som går med høy viftehastighet, lager mer støy, fordi de arbeider raskere.	Velg en lavere viftehastighet. Luftrenserseren støyer ikke like mye.
	Plasten er ikke fjernet fra filteret.	1. Fjern partikkel- og karbonfilteret som beskrevet i denne veiledningen. 2. Kontroller at plastdekselet er fjernet fra filteret.
	Hvis hovedfilteret eller grovfilteret er tett eller skittent, kan det hende motoren ikke får nok luft, noe som kan føre til høyere støynivå.	Trekk ut støpselet og støvsug luftrenserseren og grovfilteret fra utsiden. Bruk et munnstykke med en myk børste. Vask grovfilteret i vaskemaskinen. Bytt hovedfilteret når filterindikatoren lyser rødt.
Jeg klarer ikke å koble til luftrenserseren min.	Luftrenserseren er for langt unna telefonen og ruterer mens du konfigurerer den.	1. Sørg for at smarttelefonen med Blueair-appen på, luftrenserseren og Wi-Fi-ruterer er i samme rom og i nærheten av hverandre under oppsettet (se appen for mer konkrete instruksjoner). Når du har koblet til luftrenserseren, kan du plassere den på ønsket sted. 2. Kontroller at luftrenserseren er koblet til strøm og slått på.
	Blueair-appen er ikke oppdatert	Åpne App Store på telefonen, og kontroller at du har nyeste versjon av Blueair-appen
	Ruterer er slått av eller ikke tilkoblet Ruterer bruker ikke en standardtilkobling.	Kontroller følgende før du prøver å koble til produktet igjen: 1. Internett fungerer 2. Du bruker et 2,4 GHz nettverk. 3. Deaktiver VPN
	Bluetooth er deaktivert.	Kontroller at Bluetooth er aktivert i innstillingene på smarttelefonen.

Problem	Mulig årsak	Prøv følgende
Luftrenseren min har mistet tilkoblingen.	Midlertidige Wi-Fi-forstyrrelser Nye Wi-Fi-innstillinger eller ny ruter.	Hvis luftrenseren ikke kobler seg til igjen automatisk etter noen minutter: 1. Åpne Blueair-appen 2. Velg luftrenseren, og gå til produktinnstillingene 3. Slett luftrenseren 4. Gå tilbake til startskjermen, og velg «Connect Product». Følg instruksjonene for produktet.
Luftkvaliteten innendørs blir ikke bedre.	Luftkvaliteten innendørs er forurenset Luftkvalitetssensorene er støvete og viser feil nivåer.	1. Trekk ut støpselet fra stikkkontakten, og vent i cirka 30 sekunder 2. Sørg for at det ikke er gjenstander eller støv rundt luftkvalitetssensorene på baksiden av luftrenseren. 3. Koble til strømkabelen igjen 4. Trykk på av/på-knappen Kontakt oss hvis luftkvaliteten ikke forbedres når du bruker luftrenseren og ventilasjon.

Hvis du trenger flere tips til feilsøking eller vil kontakte kundestøtte, kan du gå til kundestøttesiden på www.blueair.com

Tuotteen nimi

Mallinumero

Blue 3450i

3432111100

- Blueair-ilmanpuhdistimet ovat ainoastaan sisäkäyttöön tarkoitettuja sähkölaitteita. Tee tarvittavat varotoimet, jotta voit vähentää tulipalon, sähköiskun tai loukkaantumisen riskiä.
- Tätä laitetta voivat käyttää vähintään 8-vuotiaat lapset ja henkilöt, joiden fyysiset, aistinvaraiset tai henkiset ominaisuudet ovat heikentyneet tai joilla ei ole kokemusta ja tietoa, jos heitä valvotaan tai heitä on opastettu käyttämään laitetta turvallisesti ja jos he ymmärtävät laitteen käyttöön liittyvät vaarat.
- Lapset eivät saa leikkiä laitteella.
- Lapset eivät saa puhdistaa laitetta eivätkä he saa tehdä laitteen huoltotoimenpiteitä ilman valvontaa.
Irrota aina laitteen pistoke virtalähteestä ennen huoltoa.
- Älä yritä avata tai huoltaa laitetta itse. Laitetta saa huoltaa vain valmistaja, huoltoliikkeen edustaja tai vastaava pätevä henkilöstö käyttämällä vain alkuperäisiä Blueair-varaosia.
- Varmista, etteivät virtajohto ja pistoke ole vaarassa vaurioitua. Vaaratilanteiden välttämiseksi vaurioituneen virtajohdon saa aina vaihtaa vain valmistaja, huoltoliikkeen edustaja tai vastaava pätevä henkilö.
- Jos laite on vahingoittunut tai siinä on toimintahäiriö, sammuta laite, irrota se virtalähteestä ja ota yhteys Blueairiin.
- Pistoke on asetettava kunnolla pistorasiaan.
- Kun irrotat laitteen virtalähteestä, älä vedä laitteen virtajohdosta vaan pistokkeesta.
- Liitä Blueair-ilmanpuhdistin suoraan ja kunnolla asianmukaiseen pistorasiaan Blueair-ilmanpuhdistimen mukana toimitetulla virtajohdolla.
- Älä käytä jatkojohtoa. Katso lisätietoja laitteen luokitustarrasta.

- Älä muuta pistoketta millään tavalla. Jos pistoke ei sovi pistorasiaan, ota yhteys sähköasentajaan, joka voi asentaa asianmukaisen pistorasian.
- Älä käytä mukana toimitettua virtajohtoa mihinkään muuhun kuin laitteeseen.
- Älä päästä esineitä laitteen ilmanotto- tai ilmanpoistoaukkoihin tai anna esineiden tukkia niitä, sillä se voi aiheuttaa sähköiskun tai vahingoittaa laitetta.
- Älä aseta mitään esineitä laitteen päälle tai suoraan laitetta vasten.
- Älä istu, seiso tai kiipeä laitteen päälle tai roiku siitä.
- Pidä laite, virtajohto mukaan lukien, turvallisella etäisyydellä kuumista pinnoista ja avotulesta.
- Pidä laite ja pistoke kaukana vedestä ja muista nesteistä.
- Pidä laite ja pistoke kaukana kemikaaleista, kuten torjunta-aineista ja deodoranteista.
- Aseta laite lattialle. Laite on sijoitettava vakaalle alustalle.
- Älä käytä laitetta ulkona tai märissä ympäristöissä, kuten kylpy- tai pesuhuoneissa tai allasal-ueilla.

Tuotteen osat

- A** Käyttöliittymä
- B** Ilmanpoistoaukko
- C** Ilmanlaadun ilmaisin

- D** Puhaltimen moottori
- E** Äänenvaimennin
- F** Hiukkas- ja hiilisuoatin

- G** Pestävä kankainen esisuodatin

Ilmanlaadun tila (PM 2.5)

Ilmanpuhdistimessa on hiukkasanturi, joka mittaa pienhiukkastasoa (PM2.5). LED-merkkivalo osoittaa ilmanlaadun tilan viisivärisellä asteikolla erinomaisesta (sininen) epäpuhtaaseen (punainen).



Aloitus

- 1 Virta-/valmiustilapainike
- 2 Puhaltimen nopeuspainike

Ilmaisimet

- 3 Automaattinen tila
- 4 Yötila (pienin nopeusasetus)
- 5 Nopeus 1
- 6 Nopeus 2
- 7 Nopeus 3
- 8 Suodattimen vaihto
- 9 Wi-Fi

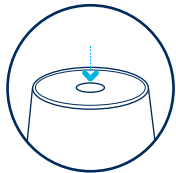
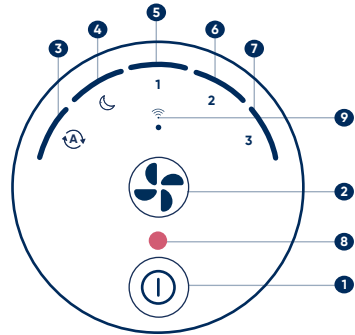

Kahden painikkeen ohjaus

Käynnistä ilmanpuhdistin painamalla virta-/valmiustilapainiketta.

Säädä tilaa ja puhaltimen nopeutta painamalla puhaltimen nopeuspainiketta.

Tässä ilmanpuhdistimessa on yhteensä neljä eri tuuletinnopeutta: alhaisin ja hiljaisin nopeus on yötila ja suurin nopeus on nopeus 3.



Automaattinen tila

Säätää puhaltimen nopeutta automaattisesti sisäilman PM2.5-tason perusteella optimaalisen ilmanlaadun varmistamiseksi. Suositeltu asetus.



Yötila

Alhaisin puhaltimen nopeus ja täysin himmennetyt valot.

1,2,3

Puhaltimen nopeudet

1, 2 ja 3

Puhaltimen nopeustasot, jotka voit asettaa manuaalisesti painamalla käyttöliittymän puhaltimen nopeuspainiketta tai säätämällä Blueair-sovelluksesta.

Käyttöä koskevia vinkkejä

Kirkkauden muuttaminen

Paina puhaltimen nopeuspainiketta ja virta-/valmiustilapainiketta samanaikaisesti.

Pidä painikkeita painettuina kolmen sekunnin ajan

Pidä sitten virta-/valmiustilapainiketta painettuna toisella sormella ja säädä kirkkautta napauttamalla toisella sormella puhaltimen nopeuspainiketta.

Jos kirkkaus on alimmalla tasolla, se nousee yhden tason verran. Jos kirkkaus on ylimmällä tasolla, se laskee yhden tason verran.

Wi-Fi-merkkivalon sammuminen/syttyminen

Kun käynnistät laitteen ensimmäisen kerran, Wi-Fi-merkkivalo vilkkuu merkiksi siitä, että laite on valmis pariliitoksen muodostamiseen. Kun laite on yhdistetty sovellukseen, Wi-Fi-merkkivalo palaa tasaisesti.

Jos päätät olla kytkemättä tuotetta, Wi-fi-LED-valo voidaan sammuttaa. Paina tuulettimen nopeuspainiketta pitkään noin 5 sekunnin ajan ja vapauta se sitten. Wi-Fi LED lakkaa vilkkumasta.

Vaihe 1



Vaihe 2



Ota lapsilukko käyttöön / poista se käytöstä

Paina virta-/valmiustilapainiketta pitkään noin 5 sekunnin ajan, kunnes kaikki käyttöliittymän LED-merkkivalot ovat syttyneet ja vilkkuneet kerran. Vapauta sitten painike.

Kun lapsilukko on käytössä, ilmanpuhdistin jatkaa toimintaansa, mutta nopeus-/tilapainike on lukittu.



5 sekuntia

Suodattimen nollaaminen

Paina puhaltimen nopeuspainiketta oikein pitkään noin 15 sekunnin ajan, kunnes kaikki käyttöliittymän LED-merkkivalot ovat syttyneet toisen kerran ja vilkkuneet kerran. Vapauta sitten painike.

Laitteen suodatin on nollattava manuaalisesti suodattimen vaihdon jälkeen. Jos se tehty oikein, suodattimen vaihdon punainen ilmaisin vilkkuu kolme kertaa ja tämän jälkeen sammuu.



15 sekuntia

Tehdasasetusten palautus

Paina virta-/valmiustilapainiketta oikein pitkään noin 15 sekunnin ajan, kunnes kaikki käyttöliittymän LED-merkkivalot ovat syttyneet toisen kerran ja vilkkuneet neljä kertaa. Vapauta sitten painike.

Tehdasasetusten palauttamisen jälkeen ilmanpuhdistin käynnistyy uudelleen oletusasetuksilla ja siirtyy valmiustilaan.



15 sekuntia

Yhteyden muodostaminen Blueair-sovellukseen

Kun yhdistät ilmanpuhdistimen Blueair-sovellukseen, voit ohjata ilmanpuhdistinta etänä ja seurata suodattimen käyttöä. Sovelluksen avulla saat ilmanpuhdistimeen lisätoimintoja.

Vaihe 1

Lataa Blueair-sovellus App Storesta tai Google Playsta.

Vaihe 2

Avaa sovellus. Luo Blueair-käyttäjätili tai kirjaudu sisään tilillesi.

Vaihe 3

Napsauta Yhdistä tuote ja valitse Blue. Muodosta pariiliitos sovellukseen noudattamalla ohjeita

Vinkkejä yhteyden muodostamiseen ensimmäistä kertaa

Muista kytkeä ilmanpuhdistin käyttöön. Kun Wi-Fi-merkkivalo vilkkuu, laite on valmis yhdistettäväksi sovellukseen.



Pariiliitoksen muodostaminen ensimmäistä kertaa edellyttää Bluetooth-yhteyttä. Kytke puhelimesi Bluetooth-ominaisuus käyttöön ja pidä puhelimesi kolmen jalan päässä ilmanpuhdistimesta pariiliitoksen muodostamiseksi ensimmäistä kertaa.



Yhteys on optimaalinen, kun ilmanpuhdistimen ja Wi-Fi-reitittimen välinen etäisyys on 15 jalkaa.



Varmista, että käytät Wi-Fi-verkkoa, jota ei ole piilotettu. Virtuaalinen erillisverkko (Virtual Private Network, VPN) on poistettava käytöstä, kun käytät Blueair-sovellusta.



Tämä ilmanpuhdistin voi muodostaa yhteyden vain 2,4 GHz:n Wi-Fi-verkkoon. Jos käytät kaksikaistaista Wi-Fi-reititintä, varmista, että valittuna on 2,4 GHz.



Huoltoa koskevat tiedot

Tärkeää! Sammuuta ilmanpuhdistin ja irrota aina laitteen pistoke virtalähteestä ennen huoltotoimenpiteitä.

Suodattimen vaihtaminen

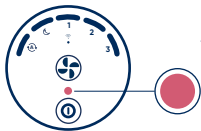

Kun ilmansuodattimen merkkivalo palaa punaisena, on aika vaihtaa pääsuodatin. Näin tapahtuu yleensä 6–9 kuukauden kuluttua laitteen käytön aloittamisesta käytöstä ja ilmanlaatuolosuhteista riippuen.

Vaihe 1

Sammuuta ilmanpuhdistin ja irrota sen pistoke pistorasiasta. Avaa yläosan lukitus kiertämällä ylösaa vastapäivään ja irrota se sitten nostamalla ylöspäin.



Vaihe 2

Irrota kangainen esisuodatin ja äänenvaimennin.



Vaihe 3

Vedä vanha suodatin ulos nostamalla sitä kahvoista ja vaihda se uuteen. Varmista, että olet poistanut muovikäären ennen uuden suodattimen asettamista laitteeseen.

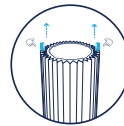

Vaihe 4

Aseta äänenvaimennin takaisin paikalleen suodattimen päälle. Vedä kangainen esisuodatin suodattimen ja äänenvaimentimen päälle. (Varmista, että nahkainen lappu on kangaisen esisuodattimen yläosassa.)



Vaihe 5

Kierrä yläosa takaisin paikalleen ja kytke ilmanpuhdistimen pistoke pistorasiaan.

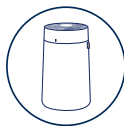

Vaihe 6

Tärkeää! Tärkeää: Kytke ilmanpuhdistin takaisin käyttöön ja nollaa suodattimen ilmaisain painamalla puhaltimen nopeuspainiketta 15 sekunnin ajan, kunnes kaikki käyttöliittymän LED-merkkivalot syttyvät toisen kerran ja vilkkuvat kerran. Vapauta sitten painike.



Pestävän esisuodattimen puhdistaminen

Puhdista esisuodatin säännöllisesti, kun näet suodattimen olevan pölyinen tai likainen. Imuroi kankainen ulkopinta imurin pehmeällä harjalisäosalla. Jos esisuodatin on puhdistettava perusteellisemmin, pese se esisuodattimen etiketin ohjeiden mukaisesti. Ripusta se kuivumaan.

Step 1

Sammuta ilmanpuhdistin ja irrota sen pistoke pistorasiasta. Avaa yläosan lukitus kiertämällä yläosaa vastapäivään ja irrota se.



Step 2

Irrota kankainen esisuodatin äänenvaimentimesta ja pääsuodattimesta.



Step 3

Pese kankainen esisuodatin sen etiketissä olevien ohjeiden mukaisesti.



Step 4

Vedä puhdas esisuodatin takaisin äänenvaimentimen ja pääsuodattimen päälle.



Step 5

(Varmista, että esisuodattimen nahkainen lappu on yläosassa.)



Step 6

Työnnä yläylinteri alas ja lukitse se paikalleen kiertämällä sitä myötäpäivään.

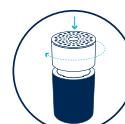

Hävittäminen ja kierrätys

Tämä ilmanpuhdistin on kierrätettävä elektroniikkajätteenä. Jos sinulla on kysyttävää tämän ilmanpuhdistimen hävittämisestä, saat lisätietoja parhaasta kierrätystavasta ottamalla yhteyden paikalliseen jätehuoltoon.



Ongelmien kartoittaminen

Ongelma	Mahdollinen syy	Kokeile tätä
Ilmanpuhdistimen paneelissa on punainen ympyrä.	On aika vaihtaa pääsuodatin.	1. Vaihda suodatin tämän oppaan ohjeiden mukaan. 2. Nollaa suodattimen käyttöä ajastin: paina puhaltimen nopeuspainiketta, kunnes punainen valo katoaa (15 sekuntia).
Ilmanpuhdistimen aiheuttaa liikaa melua.	Nopealle puhallusnopeudelle asetetut ilmanpuhdistimet aiheuttavat enemmän melua, koska ne toimivat nopeammin.	Pienennä puhaltimen nopeutta. Ilmanpuhdistimen tulisi toimia hiljaisemmin.
	Suodattimessa on edelleen muovitiiviste.	1. Vaihda hiukkas- ja hiilisuodatin tämän oppaan ohjeiden mukaan. 2. Varmista, että suodattimesta on poistettu muovisuojus.
En voi muodostaa yhteyttä ilmanpuhdistimeen.	Jos pääsuodatin tai esisuodatin on tukossa tai liikainen, moottori ei ehkä saa riittävästi ilmvirtaa, mikä voi johtaa korkeampiin melutasoihin.	Irrota ilmanpuhdistimen pistoke pistorasiasta ja imuroi ilmanpuhdistin ja sen kankainen esisuodatin ulkopuolelta pehmeällä harjalisäosalla. Pese kankainen esisuodatin pesukoneessa. Vaihda pääsuodatin, kun suodattimen merkivalo muuttuu punaiseksi.
	Ilmanpuhdistin on liian kaukana puhe- limestasi ja reitittimestä asennuksen aikana.	1. Varmista, että älypuhelin, jossa Blueair-sovellus on avattuna, ilmanpuhdistin ja Wi-Fi-reititin ovat samassa huoneessa ja lähellä toisiaan asennuksen aikana (saat tarkat etäisyysohjeet sovelluksesta). Kun olet muodostanut pariliitoksen ilmanpuhdistimeen, voit sijoittaa sen haluamaasi paikkaan. 2. Varmista, että ilmanpuhdistimen pistoke on asetettu pistorasiaan ja että laitteeseen on kytketty virta.
	Blueair-sovellus ei ole ajan tasalla.	Avaa App Store puhelimesi ja varmista, että käytössäsi on uusin Blueair App -versio
	Reititin ei ole käytössä tai siihen ei saa yhteyttä Reititin ei käytä tavallista yhteyttä.	Varmista seuraavat asiat, ennen kuin yrität yhdistää tuotteen uudelleen: 1. Internet-yhteys on kytkettyin käyttöön 2. Käytät 2,4 GHz:n verkkoa. 3. Poista VPN käytöstä.
	Bluetooth-yhteys on poistettu käytöstä.	Varmista älypuhelimesi puhelimesi asetuksista, että Bluetooth on käytössä.

Ongelma

Ilmanpuhdistimen yhteys on katkennut.

Mahdollinen syy

Tilapäiset WiFi-häiriöt
Uudet Wi-Fi-asetukset tai uusi reititin.

Kokeile tätä

Jos ilmanpuhdistin ei muodosta yhteyttä uudelleen itsestään muutaman minuutin kuluttua:

1. Avaa Blueair-sovellus
2. Valitse ilmanpuhdistimesi ja siirry tuoteasetuksiin
3. Poista ilmanpuhdistin
4. Palaa aloitusnäyttöön ja valitse ”Yhdistä tuote”.

Noudata tuotteen liitäntäohjeita.

Sisäilman laatu ei parane.

Sisäilman laatu on epäpuhdas
Ilmanlaatuanturit ovat pölyisiä ja näyttävät virheellisiä tasoja.

1. Irrota virtajohto pistorasiasta ja odota noin 30 sekuntia.
2. Varmista, että ilmanpuhdistimen takana olevien ilmanlaatuantureiden ympärillä ei ole esineitä tai pölyä.
3. Liitä virtajohto uudelleen
4. Paina virtapainiketta

Jos ilmanlaatu ei parane ilmanpuhdistimen käytön ja ilmanvaihdon myötä, ota meihin yhteyttä.

Jos haluat lisää vianetsintävinkkejä tai ottaa yhteyden asiakastukitiimiimme, siirry tukisivullemme osoitteeseen www.blueair.com

Produkt navn**Model nummer**

Blue 3450i

3432111100

- Blueair-luftrensere er elektriske apparater til indendørs brug. Tag de nødvendige forholdsregler for at reducere risikoen for brand, elektrisk stød eller personskaade
- Denne enhed er ikke beregnet til at blive brugt af børn under 8 år samt personer med nedsatte fysiske, følelsesmæssige eller mentale evner eller manglende erfaring og viden, medmindre de har fået vejledning eller instruktion i at bruge enheden af en person, der har ansvaret for deres sikkerhed.
- Hold børn under opsyn for at sikre, at de ikke leger med enheden.
- Rengøring og brugervedligeholdelse må ikke udføres af børn uden opsyn.
- Tag altid strømkablet ud af stikkontakten før vedligeholdelse.
- Du må ikke selv åbne eller servicere enheden. Service skal udføres af producenten, en servicetekniker eller tilsvarende kvalificerede medarbejdere, og der må kun benyttes originale Blueair-reservedele.
- Sørg for, at strømkablet og stikkontakten ikke kan blive beskadiget. For at undgå fare skal et beskadiget strømkabel altid udskiftes af producenten, en servicetekniker eller en tilsvarende kvalificeret medarbejder.
- Hvis enheden er beskadiget eller ikke fungerer korrekt, skal du slukke for den, tage den ud af stikkontakten og kontakte Blueair.
- Stikket skal sættes helt ind i stikkontakten.
- Træk ikke i strømkablet, når det tages ud af stikkontakten, men træk i stedet i strømstikket.
- Brug det strømkabel, der fulgte med Blueair-luftrenseren, og sæt det helt ind i en egnet stikkontakt.

- Brug ikke en forlængerledning eller en stikdåse. Se typeskiltet på enheden.
- Strømskikket må ikke ændres på nogen måde. Kontakt en faglært elektriker for installation af en korrekt stikkontakt, hvis stikket ikke passer i stikkontakten.
- Den medfølgende strømledning må kun bruges til enheden.
- Genstande må ikke blokere luftindtag og luftudtag, da det kan forårsage elektrisk stød eller beskadige enheden.
- Anbring ikke genstande ovenpå eller i umiddelbar nærhed af enheden.
- Du må ikke sidde på, stå på, klatre på eller hænge ind over enheden.
- Anbring ikke enheden eller strømkablet i nærheden af varmekilder, f.eks. åben ild, brænde-ovne eller ovne.
- Anbring ikke enheden og strømledningen i nærheden af områder med vand eller andre væsker.
- Anbring ikke enheden og strømskikket i nærheden af kemikalier, som pesticider og deodoranter.
- Anbring enheden på gulvet. Enheden skal placeres på en stabil overflade.
- Brug ikke enheden udendørs eller i våde miljøer som f.eks. badeværelser, vaskerum eller poolområder.

Produktoversigt

A Brugergrenseflade

B Luftudtag

C Indikator for luftkvalitet

D Blæsemotor Blæsemotor

E Lyddæmper

F Partikel- og kulfilter

G Vaskbart forfilter

Luftkvalitetsstatus (PM2.5)

Luftrensere har en partikelsensor til måling af niveauet af fine partikler (PM2.5). LED-indikatoren angiver luftkvalitetsstatus i 5 farver fra fremragende (blå) til forurenede (rød).

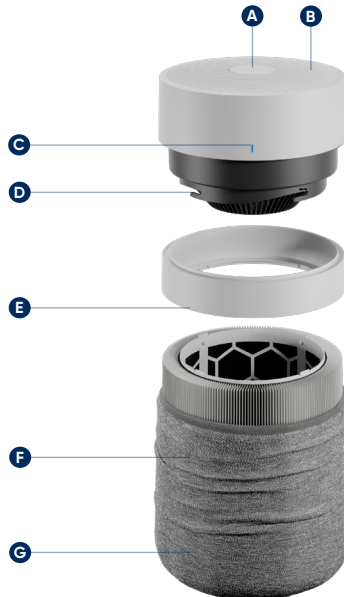

Kom godt i gang

- 1 Tænd/standby-knap
- 2 Knap til blæserhastighed

Indikatorer

- 3 Automatisk tilstand
- 4 Nattilstand (laveste hastighedsindstilling)
- 5 Hastighed 1
- 6 Hastighed 2
- 7 Hastighed 3
- 8 Filterudskiftning
- 9 Wi-Fi

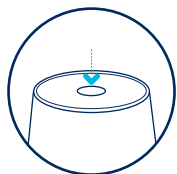
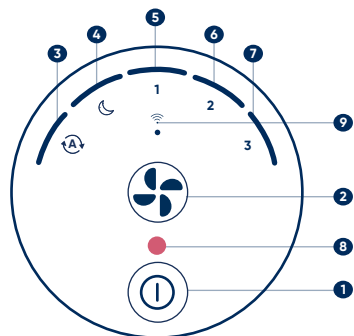

Toknapsbetjening

Tryk på tænd/standby-knappen for at tænde for luftrenseneren.

Tryk på knappen til blæserhastighed for at vælge tilstand og justere blæserhastigheden.

Denne luftrensener har i alt fire blæserhastigheder, hvoraf nattilstand er den laveste/mest støjsvage, og hastighed 3 er den højeste.



Automatisk tilstand

Justerer automatisk blæserhastigheden på grundlag af PM2.5-værdierne for den indendørs luft for at sikre optimal luftkvalitet. Anbefalet indstilling.



Nattilstand

Den laveste blæserhastighed og fuldt dæmpede indikatorer.

1,2,3

Blæserhastighed 1-2-3

De blæserhastigheder, du kan indstille manuelt ved at trykke på knappen til blæserhastighed på grænsefladen eller justere via Blueair-appen.

Tip til brug

Skift lysstyrke

Tryk på knappen til blæserhastighed og tænd/standby-knappen samtidig. Hold knapperne inde i tre sekunder.

Hold fortsat tænd/standby-knappen inde med den ene finger, mens du trykker på knappen til blæserhastighed med den anden finger, for at justere lysstyrken.

Hvis lysstyrken er indstillet på det laveste trin, øges den med ét trin. Hvis lysstyrken er indstillet på det højeste trin, reduceres den med ét trin.

Sluk/tænd wi-fi-indikatoren

Når du starter apparatet første gang, blinker wi-fi-indikatoren som tegn på, at apparatet er klar til parring. Når du har forbundet apparatet til appen, lyser wi-fi-indikatoren konstant.

Hvis du vælger ikke at tilslutte produktet, kan Wi-fi-dioden slukkes. Tryk længe på Fan Speed-knappen i ca. 5 sekunder og slip derefter. Wi-Fi-LED'en holder op med at blinke.

Trin 1



Trin 2



5 seconds

Aktiver/deaktiver børnesikring

Hold tænd/standby-knappen inde i ca. 5 sekunder (indtil alle grænsefladens indikatorer tænder og blinker én gang). Slip derefter knappen. Når børnesikringen er aktiveret, fortsætter luftrenseren med at køre, men knappen til hastighed/tilstand er låst.



5 seconds

Nulstilling af filter

Hold knappen til blæserhastighed inde i ca. 15 sekunder (indtil alle grænsefladens indikatorer tænder igen og blinker én gang). Slip derefter knappen. Når du har udskiftet filteret, er det nødvendigt at nulstille filteret manuelt på apparatet. Når det er gjort korrekt, blinker den røde indikator for filterudskiftning tre gange og slukker derefter.



15 seconds

Nulstilling til fabriksindstillinger

Hold tænd/standby-knappen inde i ca. 15 sekunder (indtil alle grænsefladens indikatorer tænder igen og blinker fire gange). Slip derefter knappen. Efter nulstilling til fabriksindstillingerne genstarter luftrenseren i standardkonfigurationen og skifter til standbytilstand.



15 seconds

Opret forbindelse til Blueair-appen

Ved at oprette forbindelse til Blueair-appen kan du fjernstyre luftrenseren og holde øje med filterbrugen. Appen giver luftrenseren yderligere funktioner.

Trin 1

Download Blueair-appen fra App Store eller Google Play.

Trin 2

Åbn appen. Opret eller log på din Blueair-konto.

Trin 3

Klik på Tilslut produkt, og vælg Blue. Følg anvisningerne for at fuldføre parringen med appen.

Tip til oprettelse af forbindelse første gang

Sørg for, at luftrenseren er tændt. Når wi-fi-indikatoren blinker, er apparatet klar til parring med appen.



Bluetooth skal være slået til ved første parring. Slå Bluetooth til på din telefon, og sørg for, at telefonen befinder sig inden for 1 m af luftrenseren ved første parring.



Sørg for, at luftrenseren befinder sig inden for 5 m af wi-fi-routeren for at sikre optimal forbindelse.



Sørg for, at du bruger et synligt wi-fi-netværk, der ikke er skjult.

Du bør deaktivere VPN (Virtual Private Network), mens du bruger Blueair-appen.



Denne luftrenser kan kun oprette forbindelse via 2,4 GHz wi-fi. Hvis du bruger en dual band wi-fi-router, skal du sørge for at vælge 2,4 GHz.



HENT APPEN

GET IT ON
Google Play

Available on the
App Store

Oplysninger om vedligeholdelse

Vigtigt! Sluk luftrenseren, og tag strømkablet ud af stikkontakten før vedligeholdelse af luftrenseren.

Udskiftning af filteret

Når luftrenserens filterindikator lyser rødt, skal hovedfilteret skiftes. Det sker efter et sted mellem 6 og 9 måneders drift, alt afhængigt af brugstid og luftkvaliteten på brugsstedet.

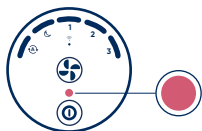

Trin 1

Sluk luftrenseren, og tag stikket ud af stikkontakten. Drej toppen mod uret for at låse den op, og løft den derefter op og fjern den.



Trin 2

Fjern stofforfilteret og lydæmperen.



Trin 3

Tag fat om filterhåndtagene, træk det gamle filter ud, og udskift det med et nyt. Husk at fjerne plastemballagen, før du sætter det nye filter i apparatet.

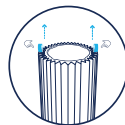

Trin 4

Sæt lydæmperen tilbage på plads øverst på filteret. Træk stofforfilteret op over filteret og lydæmperen. (Sørg for, at lædermærkaten sidder på den øverste del af stofforfilteret).



Trin 5

Drej toppen på igen, og tilslut luftrenseren.



Trin 6

Vigtigt! Tænd luftrenseren igen, og nulstil filterindikatoren ved at holde knappen til blæserhastighed nede i 15 sekunder, (indtil alle grænsefladens indikatorer tænder igen og blinker én gang). Slip derefter knappen.



Rengøring af det vaskbare forfilter

Rengør forfilteret regelmæssigt, hvis det ser støvet eller snavset ud. Støvsug stofforfilterets overflade med en blød børste. Vask forfilteret efter anvisningerne på mærkaten, hvis det kræver en mere grundig rengøring. Lad det hængetørre.

Trin 1

Sluk luftrenseren, og tag stikket ud af stikkontakten. Drej toppen mod uret for at låse den op, og fjern den.

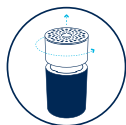

Trin 2

Fjern stofforfilteret fra lydæmperen og hovedfilteret.



Trin 3

Vask stofforfilteret efter anvisningerne på mærkaten.



Trin 4

Træk det rene forfilter op over lydæmperen og hovedfilteret.



Trin 5

Sørg for, at lædermærkaten sidder på den øverste del af forfilteret.



Trin 6

Tryk topcylindren ned, og drej den med uret for at låse den.

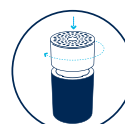

Bortskaffelse og genanvendelse

Luftrenseren skal bortskaffes som elektronikaffald. Hvis du har spørgsmål vedrørende bortskaffelse af denne luftrenser, skal du kontakte dit lokale affaldsselskab for at få at vide, hvordan du skal bortskaffe den.



Fejlfinding

Problem	Mulig årsag	Løsning
Der er en rød cirkel på luftrenserens panel.	Udskift hovedfilteret.	<ol style="list-style-type: none">1. Skift filter i henhold til instruktionerne i denne vejledning.2. Nulstil filterlevetidstimeren: Tryk på blæserhastighedsknappen, til det røde lys forsvinder (15 sekunder).
Luftrenseren støjer for meget.	Luftrenseren, der er indstillet på et højhastighedsniveau, afgiver mere støj, fordi de fungerer hurtigere.	Indstil en lavere blæserhastighed. Luftrenseren skal være mere støjsvag.
	Den beskyttende plast sidder stadig på filteret	<ol style="list-style-type: none">1. Fjern partikel- og kulfilteret i henhold til instruktionerne i denne vejledning.2. Sørg for, at plastrækkeset er fjernet fra filteret.
	Hvis hovedfilteret eller forfilteret er tilstoppet eller snavset, får motoren muligvis ikke tilstrækkelig luftstrøm, hvilket kan resultere i øgede støjniveauer.	Tag stikket ud af stikkontakten, støvsug inde i enheden og dens stofforfilter med en blød børste monteret. Vask stofforfilteret i vaskemaskinen. Udskift hovedfilteret, når filterindikatoren lyser rødt.
Jeg kan ikke tilslutte luftrenseren.	Luftrenseren er for langt fra din telefon og router under opsætningen.	<ol style="list-style-type: none">1. Sørg for, at den smartphone, du har åbnet Blueair-appen på, din luftrenser og din Wi-Fi-router er i samme rum og i kort afstand under opsætningen (følg appen for nøjagtige afstandsinstruktioner). Når du har parret luftrenseren, kan du placere den på det ønskede sted.2. Sørg for, at luftrenseren er tilsluttet og tændt.
	Blueair-appen er ikke opdateret	Åbn App Store på din telefon og sørg for, at du har den nyeste version af Blueair-appen
	Routeren er ikke tændt eller har ingen forbindelse Routeren bruger ikke en standardforbindelse.	Sørg for følgende, før du forsøger at tilslutte dit produkt igen: <ol style="list-style-type: none">1. Internettet kører i øjeblikket2. Du bruger et 2,4 GHz-netværk.3. Deaktiver VPN.
	Bluetooth er deaktiveret.	Sørg for, at Bluetooth er aktiveret i indstillingerne i din smartphone.

Problem	Mulig årsag	Løsning
Luftrenseren har mistet forbindelsen.	Midlertidige Wi-Fi-forstyrrelser Nye Wi-Fi-indstillinger eller router.	Hvis din luftrenser ikke tilsluttes igen af sig selv efter et par minutter: 1. Opret forbindelse til Blueair-appen 2. Vælg din luftrenser, og gå til Produktindstillinger 3. Slet luftrenseren 4. Gå tilbage til startskærmen, og vælg "Connect Product" (tilslut produkt). Følg tilslutningsvejledningen på produktet.
Min luftkvalitet inden døre forbedres ikke.	Luftkvaliteten inden døre er forurenet Luftkvalitetssensorer er støvede og viser forkerte niveauer.	1. Tag strømkablet ud af stikkontakten og vent cirka 30 sekunder, før strømkablet sættes i igen 2. Sørg for, at der ikke er genstande eller støv omkring luftkvalitetssensorerne bag på luftrenseren. 3. Sæt strømkablet i igen 4. Tryk på tænd/sluk-knappen Hvis luftkvaliteten ikke forbedres ved brug af luftrenseren og med ventilation, bedes du kontakte os.

Besøg supportsiden på www.blueair.com for flere fejlfindingstips og for at kontakte vores kundesupportteam

ข้อมูลด้านความปลอดภัย

ชื่อผลิตภัณฑ์

Blue 3450i

หมายเลขรุ่น

3432111100

- เครื่องฟอกอากาศ Blue เป็นเครื่องใช้ไฟฟ้าสำหรับใช้งานภายในอาคารเท่านั้น โปรดใช้มาตรการป้องกันที่จำเป็นเพื่อลดความเสี่ยงจากไฟไหม้ ไฟฟ้าช็อต หรือการบาดเจ็บ
- เครื่องนี้สามารถใช้งานได้โดยเด็กอายุตั้งแต่ 8 ปีขึ้นไป และบุคคลที่มีความสามารถทางร่างกาย ประสาทสัมผัส หรือจิตใจบกพร่อง หรือขาดประสบการณ์และความรู้ หากพวกเขาได้รับการดูแลหรือคำแนะนำเกี่ยวกับการใช้อุปกรณ์อย่างปลอดภัยและมีความเข้าใจถึงอันตรายที่เกี่ยวข้อง
- ไม่ควรให้เด็กเล่นเครื่องฟอกอากาศ
- ห้ามเด็กทำความสะอาดและบำรุงรักษาผู้ใช้โดยไม่มีผู้ดูแลอยู่ด้วย
- ห้ามเด็กทำความสะอาดและบำรุงรักษาผู้ใช้โดยไม่มีผู้ดูแลอยู่ด้วย
- อย่าพยายามเปิดหรือบำรุงรักษาเครื่องด้วยตนเอง จะต้องดำเนินการซ่อมบำรุงโดยผู้ผลิต ตัวแทนบริการลูกค้า หรือบุคลากรที่มีคุณสมบัติใกล้เคียงกัน โดยใช้เฉพาะชิ้นส่วนอะไหล่แท้ของ Blueair เท่านั้น
- หากเครื่องเสียหายหรือทำงานผิดปกติ ให้ปิดเครื่อง ถอดสายไฟออกจากแหล่งจ่ายไฟ และติดต่อ Blueair ต้องเสียบปลั๊กไฟเข้ากับเต้ารับไฟฟ้าให้แน่น
- เมื่อถอดเครื่องออกจากแหล่งจ่ายไฟ ให้ดึงที่ปลั๊กไฟ โปรดอย่าดึงที่สายไฟ
- ใช้สายไฟที่ให้มาพร้อมกับเครื่องฟอกอากาศ Blueair ของคุณเพื่อเสียบเข้ากับเต้ารับไฟฟ้าที่เหมาะสมได้อย่างโดยตรงและแน่นหนา
- อย่าปรับเปลี่ยนปลั๊กไฟแต่อย่างใด หากปลั๊กไม่พอดีกับเต้ารับ ให้ติดต่อบุคลากรที่มีคุณสมบัติเหมาะสมเพื่อติดตั้งเต้ารับให้ถูกต้อง
- อย่าใช้สายไฟที่ให้มากับอุปกรณ์อื่นที่นอกเหนือจากเครื่องใช้ไฟฟ้านี้
- อย่าให้วัตถุเข้าไปหรือกีดขวางช่องลมเข้าและช่องลมออก เพราะอาจทำให้ไฟฟ้าช็อตหรือทำให้เครื่องเสียหายได้
- อย่าวางวัตถุใดๆ ไว้ที่ด้านบนหรือติดกับเครื่องโดยตรง

- ห้ามนั่ง ยืน ปีนขึ้นไปบนเครื่องหรือห้อยลงมาจากเครื่อง
- เก็บเครื่องใช้ไฟฟ้าและปลั๊กไฟให้ห่างจากน้ำและของเหลวอื่นๆ
- เก็บเครื่องใช้ไฟฟ้าและปลั๊กไฟให้ห่างจากสารเคมี เช่น ยาฆ่าแมลงและยาระงับกลิ่นกาย
- วางเครื่องบนพื้น ต้องวางเครื่องบนพื้นผิวที่มั่นคง+

แผนผังของผลิตภัณฑ์

- A อินเทอร์เฟซผู้ใช้
- B ช่องลมออก
- C ตัวบ่งชี้คุณภาพอากาศ (AQI)

- D มอเตอร์พัดลม
- E ตัวเก็บเสียง
- F ใส์กรองแบบอนุภาคและคาร์บอนfilter

- G ใส์กรองชั้นแรกแบบผ้าที่ทำความสะอาดได้

สถานะคุณภาพอากาศ (PM 2.5)

เครื่องฟอกอากาศมีเซ็นเซอร์แบบอนุภาคเพื่อวัดระดับอนุภาคละเอียด (PM2.5) ไฟแสดงสถานะ LED แสดงสถานะคุณภาพอากาศโดยแบ่งเป็น 5 สี ตั้งแต่สีเขียว (สีน้ำเงิน) ไปจนถึงมีมลพิษ (สีแดง)

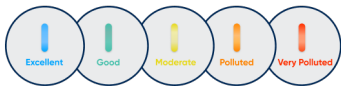

เริ่มต้นใช้งาน

- 1 ปุ่มเปิด/สแตนด์บายด์
- 2 ปุ่มความเร็วพัดลมปุ่มบนbutton

ตัวบ่งชี้

- 3 โหมดอัตโนมัติ
- 4 โหมดกลางคืน (ตั้งค่าความเร็วไว้ต่ำที่สุด)
- 5 ความเร็ว 1
- 6 ความเร็ว 2
- 7 ความเร็ว 3
- 8 การเปลี่ยนไส้กรอง
- 9 Wi-Fi

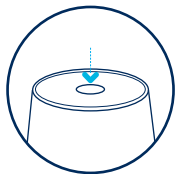
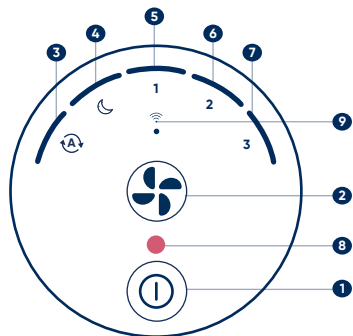

การควบคุมด้วย 2 ปุ่ม

กดปุ่มเปิด/สแตนด์บายด์ เพื่อเปิดเครื่องฟอกอากาศ ปรับโหมดและความเร็วพัดลมโดยใช้ปุ่มความเร็วพัดลม เครื่องฟอกอากาศนี้มีความเร็วพัดลมทั้งหมดสี่ระดับ โดยโหมดกลางคืนเป็นโหมดที่เบาที่สุด/เงียบที่สุด ส่วนความเร็วระดับสามเป็นโหมดที่แรงที่สุด



โหมดอัตโนมัติ

ปรับความเร็วพัดลม โดยอัตโนมัติตามระดับ PM2.5 ภายในอาคารของคุณ เพื่อให้ได้คุณภาพอากาศที่ดีที่สุด การตั้งค่าที่แนะนำ



โหมดกลางคืน

ความเร็วพัดลมเบาสุด และไฟหรี่ต่ำสุด

1,2,3

ความเร็วพัดลม 1-2-3

ระดับความเร็วพัดลมที่คุณสามารถตั้งค่าได้ด้วยตนเอง โดยการกดปุ่มความเร็วพัดลมบนอินเทอร์เฟซหรือปรับผ่านแอป Blueair

คำแนะนำวิธีการใช้

เปลี่ยนความสว่าง

กดปุ่มความเร็วพัดลมและปุ่มเปิด/สแตนด์บายพร้อมกัน
กดค้างไว้สามวินาที

จากนั้นกดนิ้วของคุณค้างไว้บนปุ่มเปิด/สแตนด์บาย แล้วแตะปุ่มความเร็วพัดลมด้วยนิ้วอีกนิ้วหนึ่งเพื่อปรับความสว่าง

หากความสว่างอยู่ในระดับต่ำสุด ความสว่างจะเพิ่มขึ้นหนึ่งระดับ หากความสว่างอยู่ในระดับสูงสุด ความสว่างจะลดลงหนึ่งระดับ

ปิด/เปิดไฟ LED ของ Wi-Fi

เมื่อเปิดเครื่องเป็นครั้งแรก ไฟ LED ของ Wi-Fi จะกะพริบเพื่อส่งสัญญาณว่าอุปกรณ์พร้อมจับคู่แล้ว
หลังจากเชื่อมต่อเครื่องกับแอปสำเร็จ ไฟ LED ของ Wi-Fi จะยังคงติดค้างอยู่

หากคุณเลือกที่จะไม่เชื่อมต่อผลิตภัณฑ์ Wi-Fi สามารถปิดได้ กดปุ่มความเร็วพัดลมค้างไว้ประมาณ 5 วินาทีแล้วปล่อยไฟ LED Wi-Fi จะหยุดกะพริบ

ขั้นตอนที่ 1



ขั้นตอนที่ 2



5 วินาที

เปิด/ปิดใช้งานล็อกป้องกันเด็ก

กดปุ่มเปิด/สแตนด์บายค้างไว้ประมาณ 5 วินาที (จนกว่าไฟ LED ทั้งหมดของอินเทอร์เฟซจะสว่างขึ้นและกะพริบหนึ่งครั้ง) จากนั้นปล่อย

เมื่อล็อกป้องกันเด็กเปิดอยู่ เครื่องฟอกอากาศจะทำงานต่อไป แต่ปุ่มความเร็ว/โหมดจะถูกล็อก

รีเซ็ตไลกรอง

กดปุ่มความเร็วพัดลมค้างนานขึ้นประมาณ 15 วินาที (จนกว่าไฟ LED ทั้งหมดของอินเทอร์เฟซจะสว่างขึ้นเป็นครั้งที่สองและกะพริบหนึ่งครั้ง) จากนั้นปล่อย

หลังจากเปลี่ยนไส้กรองแล้วจำเป็นต้องทำการรีเซ็ตไส้กรองด้วยตนเองบนเครื่อง หากทำถูกต้อง ตัวระบุการเปลี่ยนไส้กรองสีแดงจะกะพริบสามครั้งแล้วหายไป

รีเซ็ตเป็นค่าจากโรงงาน

กดปุ่มเปิด/สแตนด์บายค้างนานขึ้นประมาณ 15 วินาที (จนกว่าไฟ LED ทั้งหมดของอินเทอร์เฟซจะสว่างขึ้นเป็นครั้งที่สองและกะพริบสี่ครั้ง) จากนั้นปล่อย

หลังจากรีเซ็ตเป็นค่าจากโรงงานแล้ว เครื่องฟอกอากาศที่รีเซ็ตด้วยวิธีการกำหนดค่าเริ่มต้นจะเข้าสู่โหมดสแตนด์บาย



5 วินาที



15 วินาที



15 วินาที

เชื่อมต่อกับแอป Blueair

การเชื่อมต่อกับแอป Blueair ช่วยให้คุณสามารถควบคุมเครื่องฟอกอากาศจากระยะไกลและตรวจสอบการใช้ไส้กรองได้ แอปนี้มีฟังก์ชันเพิ่มเติมสำหรับเครื่องฟอกอากาศ

ขั้นตอนที่ 1

ดาวน์โหลดแอป Blueair จาก App Store หรือ Google Play

ขั้นตอนที่ 2

เปิดแอป สร้างหรือลงชื่อเข้าใช้บัญชี Blueair ของคุณ

ขั้นตอนที่ 3

คลิกที่ “เชื่อมต่อผลิตภัณฑ์” และเลือก Bluee ทำตามคำแนะนำเพื่อจับคู่แอปให้เสร็จสมบูรณ์

คำแนะนำการเชื่อมต่อครั้งแรก

ตรวจสอบให้แน่ใจว่าได้เปิดเครื่องฟอกอากาศแล้ว เมื่อไฟแสดงสถานะ Wi-Fi กะพริบแสดงว่าเครื่องฟอกอากาศพร้อมที่จะจับคู่กับแอปของคุณแล้ว



ต้องใช้บลูทูธสำหรับการจับคู่ในครั้งแรก เปิดบลูทูธของโทรศัพท์และวางโทรศัพท์ไว้ในระยะ 3 ฟุตจากเครื่องฟอกอากาศสำหรับการจับคู่ในครั้งแรก



วางเครื่องฟอกอากาศไว้ในระยะ 15 ฟุตจากเราเตอร์ Wi-Fi เพื่อการเชื่อมต่อที่ดีที่สุด



ตรวจสอบให้แน่ใจว่าคุณกำลังใช้เครือข่าย Wi-Fi ที่มองเห็นได้ซึ่งไม่ได้ซ่อนไว้ ปิดใช้งาน VPN (Virtual Private Network) ในขณะที่ใช้แอป Blueair



เครื่องฟอกอากาศนี้สามารถเชื่อมต่อกับ Wi-Fi 2.4 GHz เท่านั้น หากคุณใช้เราเตอร์ Wi-Fi แบบสองคลื่นความถี่ ตรวจสอบให้แน่ใจว่าได้เลือกความถี่ 2.4GHz





ดาวน์โหลดแอป

GET IT ON
Google Play

Available on the
App Store

ข้อมูลการบำรุงรักษา

สำคัญ! ปิดและถอดปลั๊กเครื่องฟอกอากาศออกจากแหล่งจ่ายไฟก่อนการบำรุงรักษา

การเปลี่ยนไส้กรองของคุณ

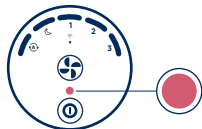

เมื่อไฟแสดงสถานะของเครื่องฟอกอากาศเปลี่ยนเป็นสีแดง หมายความว่าถึงเวลาที่ต้องเปลี่ยนไส้กรองหลักแล้ว ซึ่งจะเกิดขึ้นในช่วงระหว่าง 6 ถึง 9 เดือนของการทำงาน โดยขึ้นอยู่กับการใช้งานและคุณภาพอากาศของคุณ

ขั้นตอนที่ 1

ปิดเครื่องฟอกอากาศและถอดปลั๊กออก หมุนด้านบนทวนเข็มนาฬิกาเพื่อปลดล็อก จากนั้นยกขึ้นเพื่อถอดออก



ขั้นตอนที่ 2

ปิดเครื่องฟอกอากาศและถอดปลั๊กออก หมุนด้านบนทวนเข็มนาฬิกาเพื่อปลดล็อก จากนั้นยกขึ้นเพื่อถอดออก



ขั้นตอนที่ 3

ใช้ที่จับไส้กรองเพื่อดึงไส้กรองเก่าออกและแทนที่ด้วยไส้กรองใหม่ ตรวจสอบให้แน่ใจว่าได้แกะห่อพลาสติกออกก่อนที่จะใส่ไส้กรองใหม่เข้าไปในเครื่อง

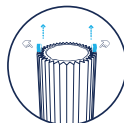

ขั้นตอนที่ 4

วางตัวเก็บเสียงกลับที่ด้านบนของไส้กรอง ดึงไส้กรองชั้นแรกแบบผ้าขึ้นเหนือไส้กรองและตัวเก็บเสียง (โปรดตรวจสอบให้แน่ใจว่าป้ายหมิงอยู่ที่ด้านบนของไส้กรองชั้นแรกแบบผ้า)



ขั้นตอนที่ 5

บิดด้านบนกลับเข้าที่ แล้วเสียบปลั๊กเครื่องฟอกอากาศ



ขั้นตอนที่ 6

สำคัญ! เปิดเครื่องฟอกอากาศอีกครั้งและรีเซ็ตสัญญาณเตือนเพื่อเปลี่ยนไส้กรอง โดยกดปุ่มความเร็วพัดลมเป็นเวลา 15 วินาที (จนกว่าไฟ LED ทั้งหมดของอินเทอร์เฟซจะสว่างขึ้นเป็นครั้งที่สองและกะพริบหนึ่งครั้ง) จากนั้นปล่อย



การทำความสะอาดไส้กรองชั้นแรกแบบทำความสะอาดได้ter

ทำความสะอาดไส้กรองชั้นแรกเป็นประจำเพื่อเห็นฝุ่นหรือสิ่งสกปรก ดูดฝุ่นด้านบนของผ้าด้วยหัวแปรงขนอ่อน หากจำเป็นต้องทำความสะอาดไส้กรองชั้นแรกก็สักยังขึ้น ให้ล้างตามคำแนะนำบนฉลากของไส้กรองชั้นแรกตากให้แห้ง

ขั้นตอนที่ 1

ปิดเครื่องฟอกอากาศและถอดปลั๊ก หมุนด้านบนทวนเข็มนาฬิกาเพื่อปลดล็อกและถอดออก

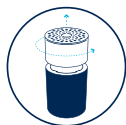

ขั้นตอนที่ 2

ถอดไส้กรองชั้นแรกแบบผ้าจากตัวเก็บเสียงและไส้กรองหลักออก



ขั้นตอนที่ 3

ล้างตามคำแนะนำบนฉลากของไส้กรองชั้นแรกแบบผ้า



Step 4

ตั้งไส้กรองชั้นแรกแบบผ้าที่สะอาดกลับไปที่เหนือตัวเก็บเสียงและไส้กรองหลัก



ขั้นตอนที่ 5

โปรดตรวจสอบให้แน่ใจว่าแถบหนังของไส้กรองชั้นแรกแบบผ้าอยู่ที่ส่วนบน



ขั้นตอนที่ 6

ดันกระบอกสูบล้างบนลง หมุนตามเข็มนาฬิกาเพื่อล็อก

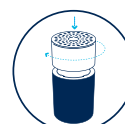

การกำจัดและการรีไซเคิล

ควรรีไซเคิลเครื่องฟอกอากาศนี้เป็นขยะอิเล็กทรอนิกส์ หากคุณมีคำถามใดๆ เกี่ยวกับการกำจัดเครื่องฟอกอากาศนี้ โปรดติดต่อฝ่ายจัดการขยะในพื้นที่ของคุณเพื่อหาวิธีที่ดีที่สุดในการรีไซเคิล



การแก้ไขปัญหา

ปัญหา	สาเหตุที่เป็นไปได้	ลองวิธีนี้
มีวงกลมสีแดงอยู่บนแผงเครื่องฟอกอากาศของจีน	ถึงเวลาเปลี่ยนไส้กรองหลักแล้ว	<ol style="list-style-type: none">เปลี่ยนไส้กรองตามคำแนะนำในคู่มือรีเซ็ตตัวจับเวลาอายุการใช้งานของไส้กรอง: กดปุ่มความเร็วพัดลมลงจนกว่าไฟสีแดงจะหายไป (15 วินาที).
เครื่องฟอกอากาศของจีนส่งเสียงรบกวนดังเกินไป	เครื่องฟอกอากาศที่ติดตั้งในระตึบความเร็วสูงจะทำให้เกิดเสียงรบกวนมากขึ้นเนื่องจากทำงานในอัตราที่เร็วขึ้น	ตั้งค่าความเร็วพัดลมให้ต่ำลง เครื่องฟอกอากาศจะเงียบลง
	ซิลลาลสตึกยังคงอยู่ที่ไส้กรอง	<ol style="list-style-type: none">ถอดไส้กรองแบบอนุภาคและแบบคาร์บอนออกตามคำแนะนำในคู่มือตรวจสอบให้แน่ใจว่าได้ถอดฝาครอบพลาสติกออกจากไส้กรองแล้ว
	หากไส้กรองหลักหรือไส้กรองชั้นต้นอุดตันหรือสกปรก เครื่องยนต์อาจไม่ได้รับการไหลเวียนของอากาศเพียงพอซึ่งอาจส่งผลให้ระดับเสียงรบกวนเพิ่มขึ้น	ถอดปลั๊กเครื่องฟอกอากาศและดูดฝุ่นเครื่องฟอกอากาศและไส้กรองชั้นต้นแบบผาดจากด้านบนออกด้วยแปรงแบบขนนุ่ม ทำความสะอาดไส้กรองชั้นต้นในเครื่องซักผ้า เปลี่ยนไส้กรองหลักเมื่อไฟแสดงสถานะไส้กรองของคุณเปลี่ยนเป็นสีแดง
ฉันไม่สามารถเชื่อมต่อเครื่องฟอกอากาศของจีนได้	เครื่องฟอกอากาศอยู่ห่างจากโทรศัพท์และเราเตอร์ของคุณมากเกินไปในระหว่างการตั้งค่า	<ol style="list-style-type: none">ตรวจสอบให้แน่ใจว่าสมาร์ตโฟนของคุณเปิดแอป Blueair, เครื่องฟอกอากาศ และเราเตอร์ WiFi ของคุณอยู่ในห้องเดียวกันและอยู่ในระยะที่ใกล้กันระหว่างการตั้งค่า (ทำตามแอปเพื่อดูคำแนะนำเกี่ยวกับระยะทางที่แน่นอน) เมื่อคุณจับคู่เครื่องฟอกอากาศสำเร็จแล้ว คุณสามารถวางเครื่องฟอกอากาศไว้ในตำแหน่งที่คุณต้องการได้เลยตรวจสอบให้แน่ใจว่าเครื่องฟอกอากาศของคุณเสียบปลั๊กและเปิดอยู่
	แอป Blueair ไม่เป็นปัจจุบัน	เปิด App Store ในโทรศัพท์ของคุณและตรวจสอบให้แน่ใจว่าคุณมีแอป Blueair เวอร์ชันล่าสุด
	เราเตอร์ไม่ได้เปิดอยู่หรือไม่มีการเชื่อมต่อเราเตอร์ไม่ได้ใช้การเชื่อมต่อแบบมาตรฐาน	ตรวจสอบสิ่งต่อไปนี้ก่อนที่จะลองเชื่อมต่อผลิตภัณฑ์ของคุณอีกครั้ง: <ol style="list-style-type: none">อินเทอร์เน็ตยังทำงานอยู่คุณกำลังใช้เครือข่าย 2.4Ghz อยู่ปิดใช้งาน VPN
	บลูทูธถูกปิดใช้งาน	ตรวจสอบให้แน่ใจว่าเปิดใช้งาน Bluetooth ในการตั้งค่าสมาร์ตโฟนของคุณแล้ว

ปัญหา

สาเหตุที่เป็นไปได้

ลองวิธีนี้

เครื่องฟอกอากาศของฉันทันสูญเสียงการเชื่อมต่อ

WiFi ชัดข้องชั่วคราว
การตั้งค่า WiFi หรือเราเตอร์ใหม่

หากเครื่องฟอกอากาศของคุณไม่ได้เชื่อมต่ออีกครั้งด้วยตัวเอง
หลังจากผ่านไปสองสามนาที:

1. เปิดแอป Blueair
2. เลือกเครื่องฟอกอากาศของคุณและไปที่การตั้งค่าผลิตภัณฑ์
3. ลบเครื่องฟอกอากาศ
4. กลับไปที่หน้าจอหลักและเลือก "เชื่อมต่อผลิตภัณฑ์" ทำตามคำแนะนำในการเชื่อมต่อแบบผลิตภัณฑ์

คุณภาพอากาศภายในอาคารของฉันทันไม่ดีขึ้น

คุณภาพอากาศภายในอาคารเป็นมลพิษ
เช่น เซอร์ตรวจจับคุณภาพอากาศมีฝุ่นมากและ
แสดงระดับที่ไม่ถูกต้อง

1. ถอดสายไฟออกจากเต้าเสียบผนัง และรอประมาณ 30 วินาที
 2. ตรวจสอบให้แน่ใจว่าไม่มีวัตถุหรือฝุ่นรอบเซ็นเซอร์ตรวจจับ
คุณภาพอากาศที่ด้านหลังของเครื่องฟอกอากาศ
 3. เสียบสายไฟอีกครั้ง
 4. กดปุ่มเปิด/ปิด
- หากคุณภาพอากาศไม่ดีขึ้นเมื่อใช้เครื่องฟอกอากาศและการ
ระบายอากาศ โปรดติดต่อเรา

สำหรับคำแนะนำในการแก้ปัญหาเพิ่มเติมและติดต่อกับฝ่ายสนับสนุนลูกค้าของเรา โปรดตรวจสอบที่หน้าฝ่ายสนับสนุนบน

www.blueair.com

Informasi keselamatan

Nama Produk	Nomor model
Blue 3450i	3432111100

- Pembersih udara Blueair adalah peralatan listrik untuk penggunaan di dalam ruangan saja, lakukan tindakan pencegahan yang diperlukan untuk mengurangi risiko kebakaran, sengatan listrik, atau cedera
- Alat ini dapat digunakan oleh anak usia mulai 8 tahun ke atas dan orang dengan kemampuan fisik, sensorik, atau mental yang kurang, atau tanpa pengalaman dan pengetahuan, jika mereka telah diberikan pengawasan atau petunjuk mengenai penggunaan alat dengan cara yang aman dan memahami bahaya yang dapat ditimbulkan.
- Anak-anak tidak boleh bermain dengan alat.
- Pembersihan dan pemeliharaan pengguna tidak boleh dilakukan oleh anak-anak tanpa pengawasan.
- Selalu lepaskan alat dari suplai daya sebelum pemeliharaan.
- Jangan mencoba untuk membuka atau melakukan servis alat sendiri. Servis harus dilakukan oleh produsen, agen servis, atau personel serupa yang memenuhi syarat hanya menggunakan suku cadang Blueair asli.
- Pastikan kabel daya dan steker daya tidak berisiko rusak. Untuk menghindari bahaya, kabel daya yang rusak harus selalu digantikan oleh produsen, agen servis, atau orang serupa yang memenuhi syarat.
- Jika alat rusak atau tidak berfungsi, matikan, lepaskan dari suplai daya, dan hubungi Blueair.
- Steker daya harus dipasangkan dengan kuat ke dalam soket daya.
- Saat melepaskan unit dari steker daya, jangan menarik kabel daya, cabut steker listrik.
- Gunakan kabel daya yang disediakan dengan pembersih udara Blueair Anda untuk menyambungkan langsung dengan kuat ke stopkontak listrik yang sesuai.

- Jangan gunakan kabel ekstensi atau strip daya. Lihat label peringatan di alat Anda.
- Jangan mengubah steker daya dengan cara apa pun. Jika steker tidak dapat masuk ke stopkontak, hubungi personel yang memenuhi syarat untuk memasang stopkontak yang tepat.
- Jangan gunakan kabel daya yang disertakan untuk hal lain kecuali alat.
- Jangan biarkan objek masuk atau menutupi saluran udara masuk dan keluar karena ini dapat menyebabkan sengatan listrik atau merusak alat.
- Jangan menempatkan benda apa pun di atas atau langsung menghadap alat.
- Jangan duduk, berdiri, memanjat, atau menggantung dari alat.
- Jaga alat, termasuk kabel daya, pada jarak yang aman dari permukaan panas dan api terbuka.
- Jauhkan alat dan steker listrik dari air dan cairan lainnya.
- Jauhkan alat dan steker listrik dari bahan kimia seperti pestisida dan deodoran.
- Tempatkan alat di lantai. Alat harus ditempatkan di permukaan yang stabil.
- Jangan gunakan alat di luar ruangan atau di lingkungan basah seperti kamar mandi, ruang penatu, atau area kolam renang.

Peta produk

- A** Antarmuka pengguna
- B** Lubang udara keluar
- C** Indikator kualitas udara (AQI)
- D** Motor kipas
- E** Peredam
- F** Filter partikel & karbon
- G** Pra-filter kain yang dapat dicuci

Status kualitas udara (PM 2.5)

Pembersih udara memiliki sensor partikel untuk mengukur tingkat partikel halus (PM2.5). Indikator LED menampilkan status kualitas udara dengan 5 warna mulai dari sangat baik (biru) hingga sangat tercemar (merah).

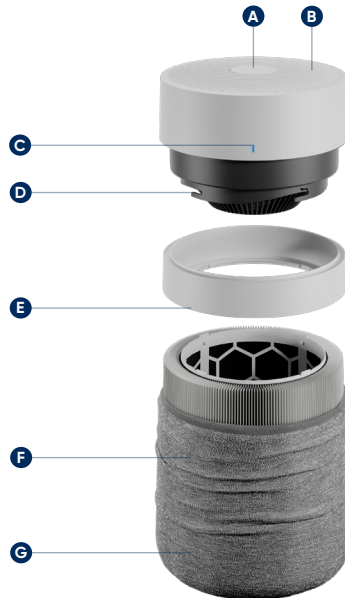

Memulai

- 1 Tombol ON/Standby
- 2 Tombol Kecepatan Kipas

Indikator

- 3 Mode otomatis
- 4 Mode malam (pengaturan kecepatan terendah)
- 5 Kecepatan 1
- 6 Kecepatan 2
- 7 Kecepatan 3
- 8 Penggantian filter
- 9 Wi-Fi

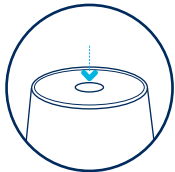
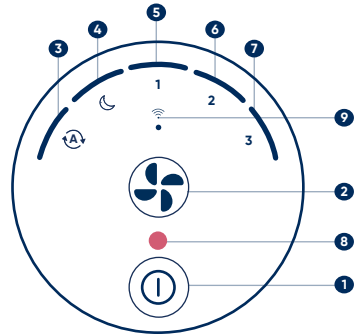

Kontrol dua tombol

Tekan tombol ON/Standby untuk menyalakan pembersih udara.

Sesuaikan mode dan kecepatan kipas menggunakan tombol Kecepatan Kipas.

Pembersih udara ini memiliki total empat kecepatan kipas - Mode malam adalah yang terendah/paling senyap, dan Kecepatan tiga adalah yang tertinggi.



Mode otomatis

Menyesuaikan kecepatan kipas secara otomatis berdasarkan tingkat PM2.5 dalam ruangan Anda untuk memastikan kualitas udara yang optimal. Pengaturan yang disarankan.



Mode malam

Kecepatan kipas terendah dan lampu sepenuhnya redup.

1,2,3

Kecepatan kipas 1-2-3

Tingkat kecepatan kipas yang dapat Anda atur secara manual dengan menekan tombol Kecepatan Kipas di antarmuka atau sesuaikan melalui aplikasi Blueair.

Tips penggunaan

Ubah kecerahan

Tekan tombol Kecepatan Kipas dan tombol On/Standby secara bersamaan.

Tahan selama tiga detik

Lalu, sambil menahan jari Anda pada tombol On / Standby, ketuk tombol Kecepatan Kipas dengan jari lainnya untuk menyesuaikan kecerahan.

Jika kecerahan berada pada level terendah, akan meningkat satu level. Jika kecerahan berada pada level tertinggi, akan berkurang satu level.

Matikan / nyalakan LED Wi-Fi

Saat memulai alat untuk kali pertama, LED Wi-Fi akan berkedip untuk menandakan perangkat siap dipasangkan.

Setelah berhasil menghubungkan alat ke aplikasi, LED Wi-Fi akan tetap menyala solid.

Jika Anda memilih untuk tidak menyambungkan produk, LED Wi-Fi dapat dimatikan. Tekan lama tombol Kecepatan Kipas selama sekitar 5 detik, lalu lepaskan. LED Wi-Fi akan berhenti berkedip.

Langkah 1



Langkah 2



5 detik

Aktifkan/nonaktifkan Kunci Pengaman Anak

Tekan dan tahan tombol On / Standby selama sekitar 5 detik (sampai semua LED antarmuka menyala dan berkedip sekali). Lalu lepaskan.

Saat Kunci pengaman anak aktif, pembersih udara akan terus beroperasi tetapi tombol kecepatan/ mode akan terkunci.



5 detik

Pengaturan ulang Filter

Tekan dan tahan tombol Kecepatan Kipas selama sekitar 15 detik (hingga semua LED antarmuka menyala untuk kedua kalinya dan berkedip sekali). Lalu lepaskan.

Setelah mengganti filter, diperlukan reset filter secara manual pada alat. Jika dilakukan dengan benar, indikator penggantian filter berwarna merah akan berkedip tiga kali lalu menghilang.



15 detik

Reset pabrik

Tekan dan tahan tombol On / Standby selama sekitar 30 detik (sampai semua LED antarmuka menyala untuk kedua kalinya dan berkedip empat kali). Lalu lepaskan.

Setelah reset pabrik, pembersih udara akan memulai ulang dengan konfigurasi default masuk ke mode Standby.



15 detik

Menyambungkan ke aplikasi Blueair

Menyambungkan pembersih udara ke aplikasi Blueair memungkinkan Anda untuk mengontrol pembersih udara dari jarak jauh dan memantau penggunaan filter. Aplikasi ini memberikan fungsi tambahan ke pembersih udara.

Langkah 1

Unduh aplikasi Blueair dari App Store atau Google Play.

Langkah 2

Buka aplikasi. Masuk ke akun Blueair Anda.

Langkah 3

Klik Connect Product dan pilih Blue. Ikuti petunjuk untuk menyelesaikan pemasangan aplikasi

Tips koneksi pertama kali

Pastikan Anda menyalakan pembersih udara. Setelah indikator Wi-Fi berkedip, perangkat siap dipasangkan dengan aplikasi Anda.



Bluetooth diperlukan untuk pemasangan kali pertama. Nyalakan bluetooth ponsel Anda dan posisikan ponsel Anda dalam jarak 1 meter dari pembersih udara untuk pemasangan awal.



Posisikan pembersih udara Anda dalam jarak 5 meter dari router Wi-Fi Anda untuk menjaga koneksi yang optimal.



Pastikan Anda menggunakan jaringan Wi-Fi yang terlihat dan tidak disembunyikan. Nonaktifkan VPN (Jaringan Privat Virtual) saat menggunakan aplikasi Blueair.



Pembersih udara ini hanya dapat terhubung ke Wi-Fi 2,4 GHz. Jika Anda menggunakan router Wi-Fi dual-band, pastikan untuk memilih 2.4GHz.



Informasi pemeliharaan

Penting! Nyalakan pembersih udara dan lepaskan dari suplai daya sebelum melakukan pemeliharaan.

Mengganti filter Anda

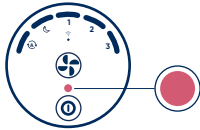

Ketika lampu indikator pembersih udara menyala merah, tiba saatnya untuk mengganti filter utama. Lampu akan menyala dalam beberapa waktu antara 6 dan 9 bulan pengoperasian, tergantung penggunaan dan kondisi kualitas udara Anda.

Langkah 1

Nonaktifkan pembersih udara dan cabut dari suplai daya. Putar bagian atas berlawanan arah jarum jam untuk membuka kunci, lalu angkat untuk melepasnya.

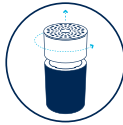

Langkah 2

Lepaskan kain pra-filter dan peredam.



Langkah 3

Gunakan gagang filter untuk mengeluarkan filter lama lalu ganti dengan yang baru. Pastikan untuk melepas pembungkus plastik sebelum memasukkan filter baru ke dalam alat.

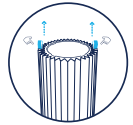

Langkah 4

Tempatkan kembali peredam di atas filter. Tarik kain pra-filter di atas filter dan peredam. (Pastikan bahwa label berbahan kulit ada di sisi atas kain pra-filter.)



Langkah 5

Putar kembali bagian atas dan sambungkan pembersih udara ke suplai daya.

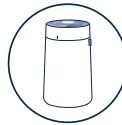

Langkah 6

Penting! Nyalakan kembali pembersih udara dan setel ulang indikator filter dengan menekan tombol Kecepatan Kipas selama 15 detik. (sampai semua LED antarmuka menyala untuk kedua kalinya dan berkedip sekali). Lalu lepaskan.



Membersihkan pra-filter yang dapat dicuci

Bersihkan pra-filter Anda secara teratur ketika terlihat debu atau kotoran. Bersihkan dengan vakum bagian luar kain pra-filter menggunakan sambungan sikat lembut untuk menghilangkan debu. Jika pra-filter memerlukan pencucian mendalam, lakukan pencucian sesuai dengan instruksi pada label pra-filter. Gantung hingga kering.

Langkah 1

Matikan pembersih udara dan cabut dari suplai daya. Putar bagian atas berlawanan arah jarum jam dan lepaskan.

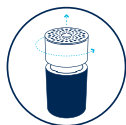

Langkah 2

Lepaskan kain pra-filter dengan hati-hati dari peredam dan filter utama.



Langkah 3

Cuci sesuai dengan instruksi pada label pra-filter kain.



Langkah 4

Tarik kembali pra-filter bersih ke atas peredam dan filter utama.



Langkah 5

Pastikan bahwa tab berbahan kulit pra-filter ada di bagian atas.



Langkah 6

Dorong silinder atas ke bawah, putar searah jarum jam untuk menguncinya.

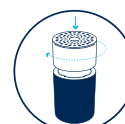

Pembuangan dan daur ulang

Pembersih udara ini harus didaur ulang sebagai limbah elektronik. Jika Anda memiliki pertanyaan tentang pembuangan pembersih udara ini, hubungi pengelolaan limbah setempat untuk cara terbaik mendaur ulang.



Penyelesaian masalah

Masalah	Potensi penyebab	Coba ini
Ada lingkaran merah di panel pembersih udara saya.	Saatnya mengganti filter utama.	<ol style="list-style-type: none">1. Ganti filter sesuai dengan petunjuk dalam panduan ini.2. Setel ulang penghitung masa pakai filter: tekan tombol kecepatan kipas hingga lampu merah menghilang (15 detik).
Pembersih udara saya terlalu bising.	<p>Pembersih udara yang diatur pada tingkat kecepatan tinggi mengeluarkan suara bising karena bekerja dengan tingkatan cepat.</p> <p>Segel plastik masih pada filter.</p>	<p>Atur kecepatan kipas yang lebih rendah. Pembersih udara seharusnya lebih tenang.</p> <ol style="list-style-type: none">1. Lepaskan filter partikel & karbon sesuai dengan petunjuk pada panduan ini.2. Pastikan penutup plastik telah dilepaskan dari filter.
Saya tidak dapat menghubungkan pembersih udara saya.	<p>Jika filter utama atau pra-filter tersumbat atau kotor, mesin kemungkinan tidak menerima aliran udara yang cukup, sehingga menyebabkan tingkat derau yang meningkat.</p> <p>Pembersih udara terlalu jauh dari ponsel dan router Anda selama pengaturan.</p>	<p>Cabut pembersih udara dan vakum pembersih udara dan kain pra-filter dari luar dengan sambungan sikat lembut. Bersihkan kain pra-filter di mesin cuci. Ganti filter utama saat indikator filter berwarna merah.</p> <ol style="list-style-type: none">1. Pastikan smartphone dengan Aplikasi Blueair, pembersih udara, dan router WiFi Anda berada di ruangan yang sama dan berdekatan selama pengaturan (ikuti aplikasi untuk petunjuk jarak yang tepat). Setelah berhasil memasang pembersih udara, Anda dapat menemukannya di lokasi yang Anda inginkan.2. Pastikan pembersih udara Anda tercolok dan dinyalakan.
	Aplikasi Blueair belum diperbarui.	Buka App Store di ponsel dan pastikan Anda memiliki versi Aplikasi Blueair terbaru.
	<p>Router tidak menyala atau tidak memiliki koneksi</p> <p>Router tidak menggunakan koneksi standar.</p>	<p>Pastikan hal berikut sebelum mencoba menghubungkan produk Anda lagi:</p> <ol style="list-style-type: none">1. Internet sedang aktif2. Anda menggunakan jaringan 2.4Ghz.3. Nonaktifkan VPN.
	Bluetooth dinonaktifkan.	Pastikan Bluetooth diaktifkan di pengaturan smartphone.

Masalah	Potensi penyebab	Coba ini
Pembersih udara saya kehilangan koneksi.	Gangguan WiFi sementara Pengaturan atau router WiFi baru.	<p>Jika pembersih udara Anda tidak terhubung kembali otomatis setelah beberapa menit:</p> <ol style="list-style-type: none"> 1. Buka Aplikasi Blueair 2. Pilih pembersih udara Anda dan buka Pengaturan Produk 3. Hapus pembersih udara 4. Kembali ke layar beranda dan pilih "Sambungkan Produk". Ikuti petunjuk koneksi pada produk.
Kualitas udara dalam ruangan saya tidak membaik.	Kualitas udara dalam ruangan tercemar Sensor kualitas udara berdebu dan menunjukkan tingkatan yang salah.	<ol style="list-style-type: none"> 1. Cabut kabel daya dari stopkontak dan tunggu sekitar 30 detik 2. Pastikan tidak ada benda atau debu di sekitar sensor kualitas udara di belakang pembersih udara. 3. Sambungkan kembali kabel daya 4. Tekan tombol daya <p>Jika kualitas udara tidak membaik dengan pemakaian pembersih udara serta ventilasi, silakan hubungi kami.</p>

Untuk tips pemecahan masalah selengkapnya dan cara menghubungi tim Dukungan Pelanggan kami, silakan lihat halaman Dukungan di www.blueair.com

www.blueair.com

Blueair AB

Karlavägen 108
115 26 Stockholm
Sweden
Tel: +46 8 679 45 00
info@blueair.se

Blueair AB Middle East

Jafza One, Office No. AB1503
Jebel Ali Free Zone
P.O. Box No. 263947
Dubai, United Arab Emirates
Tel: +971 (4) 8821244
salesme@blueair.se

Blueair Inc.

125 S Clark
Suite 2000 Chicago, IL.
60603 USA
Tel: +1 888 258 3247
info@blueair.com

Blueair (Shanghai) Trading Co. Ltd.

Room 1001, City Gateway
No. 398 North Caoxi Road
Xuhui Distr, Shanghai,
China
Tel: 400 006 9693
info@unilever-le.com

Blueair Asia Ltd.

Unit 8C, 8/F, MG Tower,
133 Hoi Bun Road, Kwun
Tong, Kowloon, Hong Kong
Tel: +852 2345 8988
blueairasia@blueair.se

 ***Blueair***
Freedom to breathe